

# Datový list výrobku

## Stropní sekční vrata

### ASSA ABLOY OH1042S

**ASSA ABLOY**  
Entrance Systems

Experience a safer  
and more open world



# Autorská práva a prohlášení o vyloučení odpovědnosti

I když byl obsah této publikace sestaven s maximální možnou pečlivostí, společnost ASSA ABLOY nemůže přijmout odpovědnost za žádné škody, které by mohly vzniknout v důsledku chyb nebo opomenutí v této publikaci. Vyhrazujeme si také právo na provádění příslušných technických změn/výměn bez předchozího upozornění.

Z obsahu tohoto dokumentu nelze vyvozovat žádná práva.

Barevné průvodce: V důsledku různých metod tisku a publikování se mohou vyskytnout barevné rozdíly.

ASSA ABLOY Je ve své slovní formě či v podobě loga ochrannou známkou vlastněnou společností ASSA ABLOY Group.

Žádná část této publikace nesmí být kopírována ani publikována bez předchozího písemného svolení společnosti ASSA ABLOY, a to prostřednictvím skenování, tisku, kopírování, mikrofilmu nebo jiného procesu.

© ASSA ABLOY 2006-2024.

Všechna práva vyhrazena.

# Technický přehled

## Vlastnosti

Max. rozměry: (Š×V)	5000 × 5000 mm
Tloušťka panelu:	42 mm
Materiál panelu:	Ocelová mřížka s kosočtvercovým vzorem
Výplň:	Polyuretan bez CFC (foukaný vodou). Klasifikace reakce na oheň podle EN13501: C-s3, d0.
Hmotnost	13 kg/m <sup>2</sup>
Vnější barva:	13 standardních barev RAL
Vnitřní barva:	RAL 9002
Typy kolejnic:	Standardní: SL Volitelné: HL, VL
Okna:	Volitelné: DAOP, TARP, DAOP, ALRB, ALBS, orámovaná sekce
Dveře ve vratech:	nelze u typu OH1042S
Elektrický pohon:	Volitelné: Automatický provoz, řízení přístupu, funkce zabezpečení

## Výkon

Rychlost otevírání/zavírání:	Otevírání rychlostí ≈1,0 m/s, zavírání rychlostí 0,7 m/s	
Očekávaná životnost:	Dveře: 200000 cyklů vrat nebo 10 let po provedení programu servisu/výměny. Pružiny: 20000 cyklů vrat; volitelně max. 100000 v závislosti na konfiguraci vrat.	
Odolnost vůči zatížení větrem EN12424	Izolované sekce panelu	Třída 3 (světla šířka ≤ 4250) Třída 2 (4250 < světla šířka) (Vyšší třídy na vyžádání)
	Zarámované sekce č. 2 a 3	Třída 3 (světla šířka ≤ 3650); Třída 2 (3650 < světla šířka ≤ 4550) (Větší světla šířka je možná pro rámy v sekci 4 a vyšší)
Součinitel prostupu tepla, EN 12428	1,0Š/(m <sup>2</sup> ·K) plný panel (Velikost vrat 5 000×5 000 mm) Tepelný výpočet pro přesné rozměry je spolu s konfigurací vrat k dispozici na požádání	
Odolnost Pronikání vody, EN 12425	Třída 3	
Průvzdušnost, EN 12426	Třída 3	
Zvuková izolace, EN ISO 10140-2	R – 25 dB	

# Obsah

Autorská práva a prohlášení o vyloučení odpovědnosti.....	2
Technický přehled.....	3
<b>1 Popis.....</b>	<b>6</b>
1.1 Obecné informace.....	6
1.2 Rozměry.....	6
1.2.1 Světlá šířka a světlá výška.....	6
1.2.2 Rozměry sekcí.....	6
1.3 Křídlo vrat.....	6
1.3.1 Konstrukce.....	6
1.3.2 Materiál.....	7
1.3.3 Svislý řez.....	7
1.3.4 Barva.....	8
1.3.5 Těsnění.....	8
1.3.6 Výztuha proti zatížení větrem.....	9
1.3.7 Madlo.....	9
1.3.8 Zástrčka.....	9
1.4 Vyvažovací systém.....	10
1.4.1 Bezpečnostní zařízení.....	10
1.5 Sestavy kolejnic.....	11
1.5.1 Obecné informace.....	11
1.5.2 SL – standardní vedení.....	11
1.5.3 HL – zvýšené vedení.....	11
1.5.4 VL – vertikální vedení.....	11
<b>2 Dostupné možnosti.....</b>	<b>12</b>
2.1 Pevné sekce.....	12
2.1.1 Možnosti pevných sekcí.....	12
2.2 Okna.....	13
2.2.1 DARP.....	13
2.2.2 TARP.....	13
2.2.3 DAEP.....	14
2.2.4 ALRB.....	14
2.2.5 ALBS.....	14
2.2.6 Počet oken.....	14
2.2.7 Vzdálenost mezi okny.....	14
2.2.8 Rámové sekce.....	15
2.3 Volitelné barvy *.....	15
2.4 Vložkový zámek.....	15
2.5 Ochrana proti nárazu.....	16
2.5.1 Sada pro ochranu kolejnic.....	16
2.5.2 Zesílený spodní profil.....	16
<b>3 Systém ovládání.....</b>	<b>17</b>
3.1 Typ provozu.....	17
3.2 Řídicí systém pro kontrolu vstupu 950.....	17
3.3 Pohon CDM9S.....	17
3.4 Zajištění přístupu a automatizace.....	18
3.4.1 Základní funkce ovládání.....	18
3.4.2 Externí funkce ovládání.....	18
3.4.3 Automatické funkce ovládání.....	18
3.4.4 Funkce zabezpečení.....	19
3.4.5 Přídavné funkce.....	19
<b>4 Výkonové charakteristiky CEN.....</b>	<b>20</b>
4.1 Očekávaná životnost.....	20
4.2 Odolnost proti zatížení větrem.....	20
4.3 Odpor proti pronikání vody.....	20
4.4 Průvzdušnost.....	20
4.5 Součinitel prostupu tepla.....	21
4.6 Zvuková izolace.....	21
4.7 Ovládací síly a bezpečné otevírání.....	21

5	Stavební a prostorové požadavky.....	22
5.1	Stavební příprava.....	22
5.1.1	Montážní příprava.....	22
5.2	Požadavky na prostor.....	22
5.2.1	Požadavky na prostor SL.....	23
5.2.2	Požadavky na prostor HL.....	24
5.2.3	Požadavky na prostor VL.....	25
6	Služby na míru vašim potřebám.....	26
	Rejstřík.....	27

# 1 Popis

## 1.1 Obecné informace

Rychloběžná stropní sekční vrata ASSA ABLOY OH1042S s moderním, čistým designem jsou jedněmi z nejrychlejších a kvalitně izolovaných stropních vrat na trhu.

Díky rychlosti otvírání přibližně jeden metr za sekundu je model ASSA ABLOY OH1042S ideální pro podniky, které vrata často používají, mají různě vysoká vozidla, potřebují lépe regulovat teplotu, potýkají se s pravidelnými kolizemi s vraty nebo chtějí snížit hlučnost a prašnost.

Zařízení stropní sekční vrata ASSA ABLOY OH1042S bylo zkonstruováno v souladu se všemi bezpečnostními požadavky evropských směrnic a norem vydaných Evropským výborem pro normalizaci (CEN).

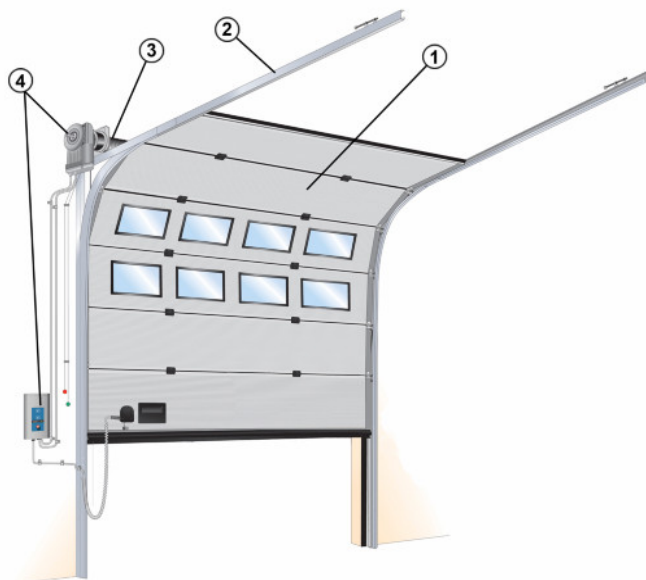

Vrata tvoří 4 hlavní části:

1. Křídlo vrat
2. Sestava kolejnič
3. Vyvažovací systém
4. Systém ovládání

## 1.2 Rozměry

### 1.2.1 Světlá šířka a světlá výška

Standardní ASSA ABLOY OH1042S stropní sekční vrata se dodávají v následujícím rozsahu velikostí:

	Světlá šířka	Světlá výška
Min.:	2000 mm	2750 mm
Max.:	5000 mm	5000 mm

### 1.2.2 Rozměry sekcí

Výška sekce:	545 mm
Výška horní sekce:	275 – 820 mm, možnost přiřiznutí
Tloušťka:	42 mm

Výšky křídla vrat se dosáhne přiřiznutím horní sekce.

## 1.3 Křídlo vrat

### 1.3.1 Konstrukce

Křídlo produktu stropní sekční vrata ASSA ABLOY OH1042S má vodorovné sekce spojené závěsy. Vnější závěsy každé sekce mají kladky pohybující se v kolejničích. Vodorovné sekce tvoří izolované panely zkonstruované bez tepelných mostů pro optimální izolaci. Panely jsou vyplněny vodou nadouvaným bezfreonovým polyuretanem.

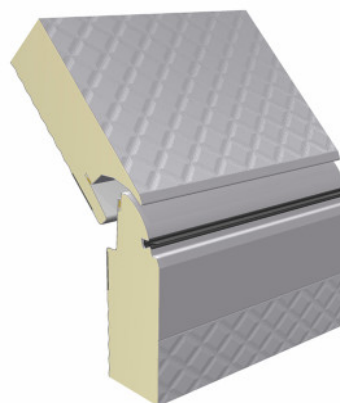



### 1.3.2 Materiál

Plochy panelů křídel vrat jsou zhotoveny z charakteristického ocelového plechu se vzorem Diamond. Ocelové křídlo vrat s povrchovou úpravou splňuje požadavky na venkovní odolnost vůči korozi kategorie RC3 dle EN 10169.

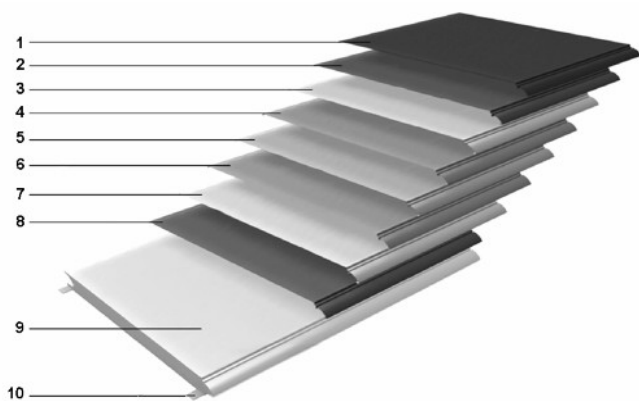

1. Polyesterový nátěr
2. Základní nátěr
3. Vrstva chromu
4. Zinkový metalický nátěr
5. Ocelový plech
6. Zinkový metalický nátěr\*
7. Vrstva chromu
8. Základní nátěr
9. Polyuretan bez CFC (foukaný vodou).  
Klasifikace reakce na oheň podle EN13501: C-s3, d0.
10. Výztužné pásy

### 1.3.3 Svislý řez

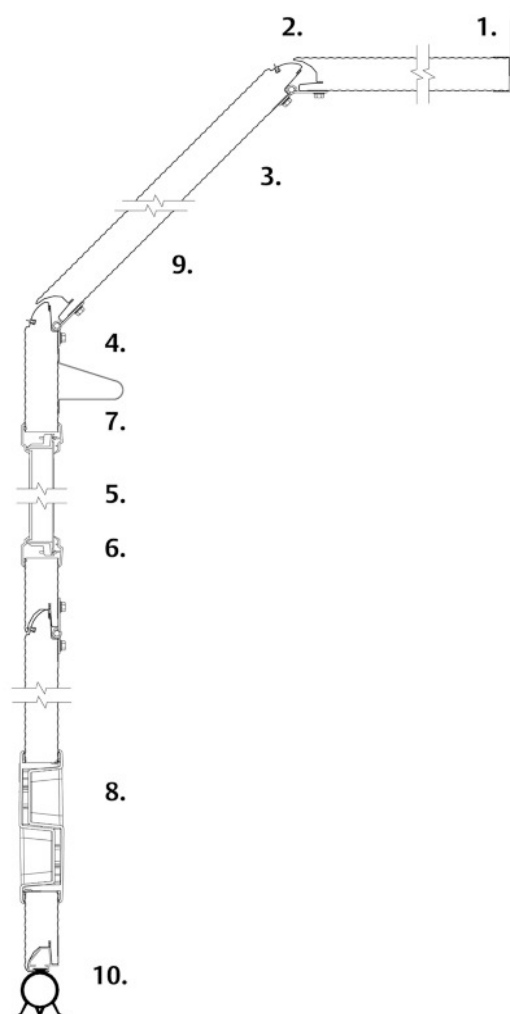

1. Horní těsnění
2. Spoj sekcí s ochranou před přiskřípnutím prstů a těsněním
3. Vnitřní a vnější plech
4. Vnitřní ocelová výztuž k zajištění praktických upevňovacích bodů
5. Okno (volitelné)
6. Houževnatý polystyrenový nebo hliníkový okenní rám
7. Výztuha panelu – proti zatížení větrem (v případě potřeby)
8. šlapací/zvedací madlo
9. Izolace (bezfreonová/vodou nadouvaná)
10. Dolní těsnění

### 1.3.4 Barva

Barvy RAL se co nejvíce blíží oficiálnímu vzorníku barev RAL HR. Max. odchylka je 1,0 DE (vyjma RAL 7016).

Odstíny povrchové úpravy:

	RAL 1021
	RAL 3000
	RAL 5010
	RAL 6005
	RAL 7016
	RAL 7021
	RAL 7024
	RAL 8017
	RAL 9002
	RAL 9005
	RAL 9006
	RAL 9007
	RAL 9010

#### 1.3.4.1 Barvy povrchové úpravy

- Vnější barva: Ocelový panel je k dispozici v 13 standardních barev RAL
- Vnitřní barva: RAL 9002 – šedobílá

### 1.3.5 Těsnění

Vrata jsou vybavena dobře navrženým těsněním na všech stranách, jež vratům dodává vynikající těsnicí schopnosti.

#### 1.3.5.1 Horní těsnění

Instaluje se na horní panel k utěsnění mezery mezi panelem a stěnou. Dvojité horní těsnění z EPDM se montuje do profilu adaptéru ABS k zajištění optimální izolace a těsnosti.

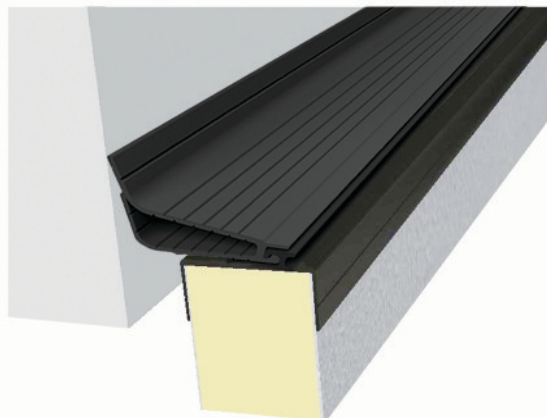

#### 1.3.5.2 Boční těsnění

Instaluje se na sestavu kolejníc k utěsnění mezery mezi kolejnícemi a křídlem vrat. Konstrukce dvojitého bočního těsnění s izolačními komorami zabezpečuje optimální izolaci a těsnost.

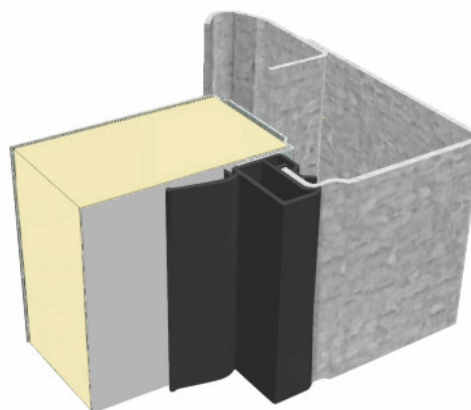



### 1.3.5.3 Dolní těsnění

Instaluje se spodní hranu dolního panelu, kde funguje jako bariéra a současně jako tlumič nárazů. Flexibilní pryžový materiál EPDM ve tvaru profilu O zajišťuje nepřetržitý přítlak k podlaze s maximální těsností. Dolní těsnění se montuje do adaptéru ABS k zajištění optimální izolace a snížení rizika kondenzace.

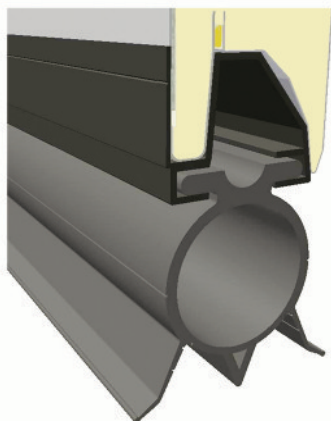

### 1.3.6 Výztuha proti zatížení větrem

Širší panely vrat a panely s okny jsou vyztuženy kovovými profily, které působí jako výztuhy. Tyto výztuhy omezují průhyb panelu způsobovaný zatížením větrem nebo ve chvíli, kdy je křídlo vrat ve vodorovné poloze a prohýbá se vlastní vahou. Výztuha je sešikmená ke znemožnění pokládání předmětů, jež by mohly při otevírání vrat spadnout. Plastové koncovky zamezují hromadění prachu ve výztuhách.

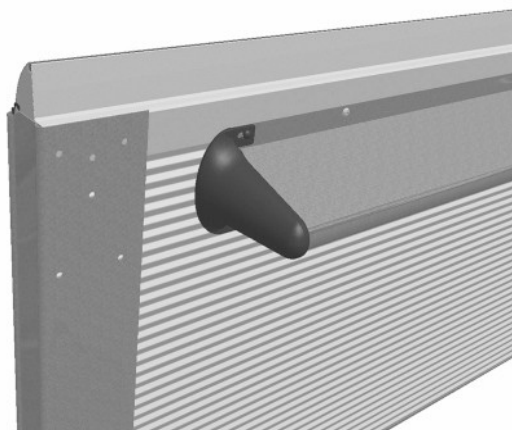

#### 1.3.6.1 Výztuha proti zatížení větrem

Z bezpečnostních důvodů není možné na sekcích 1, 2 a 3 použít výztuhy proti zatížení větrem.

### 1.3.7 Madlo

K manuálnímu ovládní jsou každá ASSA ABLOY OH1042S stropní sekční vrata opatřena pevným madlem se snadným úchopem-a.



### 1.3.8 Zástrčka

Standardní ASSA ABLOY OH1042S stropní sekční vrata jsou vybavena zástrčkou. Zástrčka zamyká vrata zevnitř, bez použití klíče. Zástrčka má v západce otvor umožňující použití 12mm visacího zámku.

Zástrčka není z vnější strany viditelná.

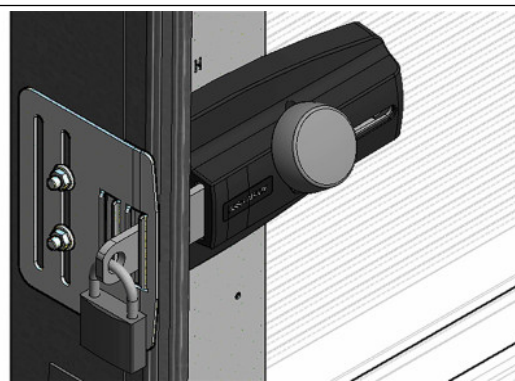

## 1.4 Vyvažovací systém

Vyvažovací systém vyrovnává vrata aplikací síly, která je téměř rovna hmotnosti vratového křídla. Díky tomu lze křídlo vrat zvedat či spouštět manuálně nebo je nechat otevřené v libovolné poloze.

Systém se instaluje na horní nebo koncovou část sestavy kolejnic a pracuje následujícím způsobem: Na hřídeli nad dveřním otvorem jsou nainstalovány dvě zkrutné pružiny. Hřídel má na každém konci lankový buben, z nichž vycházejí lanka k dolním rohům křídla vrat. Otáčením hřídele se vrata pohybují nahoru či dolů.

### 1.4.1 Bezpečnostní zařízení

Vyvažovací systém odolává velkým silám. V případě přetržení pružiny nebo lanka se jeho protisíla ztratí. Vrata jsou proto vybavena dvěma bezpečnostními zádržnými zařízeními, která mohou zablokovat pohyb vrat směrem dolů:

- Pojistka prasknutí pružiny (standardní)
- Spínač volného lana (standardní)

#### 1.4.1.1 Pojistka prasknutí pružiny (SBD)

Pojistku prasknutí pružiny (SBD) mají každá vrata ASSA ABLOY OH1042S stropní sekční vrata.

V případě prasknutí pružiny se náhlým pádem aktivuje pojistka prasknutí pružiny (SBD). Hřídel se zablokuje, než se vrata pohnou o 300 mm.



#### 1.4.1.2 Spínač povoleného lana

Spínač povoleného lana se dodává se všemi stropními sekčními vrata ASSA ABLOY OH1042S.

V případě přetržení lana aktivuje náhlý pokles napětí spínač uvolněného lana. Motor nebude schopen pokračovat v chodu.

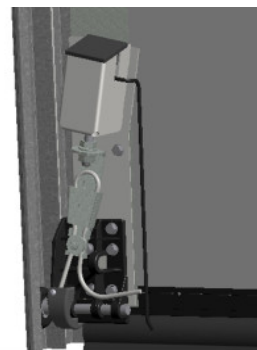

## 1.5 Sestavy kolejnič

### 1.5.1 Obecné informace

Sestava kolejnič podepírá křídlo vrat na kladkách a vede je nahoru. Výběr vhodné sestavy kolejnič je založen na různých faktorech:

- Dostupný horní prostor
- Výška vrat
- Typ vozidel
- Přítomnost střešních překážek, trubek či nosníků mostového jeřábu.

Níže uvedené sestavy kolejnič pokrývají většinu aplikací. Další aplikace jsou k dispozici na požádání.

### 1.5.2 SL – standardní vedení

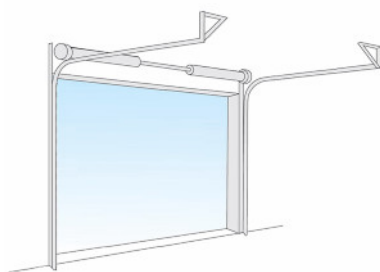

- Typ budovy: většina standardních průmyslových budov.
  - Výhody: optimální konstrukce pro běžné budovy.
- Nejčastějším řešením je sestava kolejnič pro standardní vedení s pružinovou jednotkou těsně nad vraty

### 1.5.3 HL – zvýšené vedení

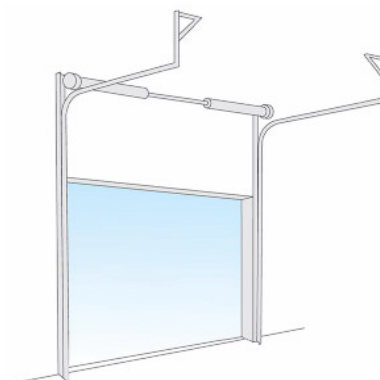

- Typ budovy: vysoké stropy. U sestavy kolejnič se zvýšeným vedením je pružinová jednotka umístěna vysoko nade vraty.
- Výhody: Tento typ kolejnič umožňuje průjezd vysokých vozidel vratovým otvorem, aniž by vodorovné kolejničy jakkoli překážely.

Tento typ kolejnič se používá při dostatku volného prostoru nade vraty a nutnosti plynoucí z pracovních či přepravních požadavků, např. průjezdu vysokých vozidel.

### 1.5.4 VL – vertikální vedení

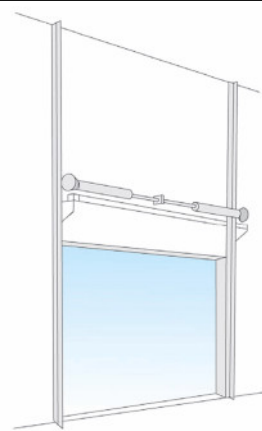

- Typ budovy: velmi vysoký strop a požadavky na vysoký pracovní prostor.
- Výhody: Umožňuje hladký průjezd vysokých vozidel otvorem vrat bez jakýchkoli překážek.

Jestliže je prostor mezi světlou výškou a stropem dostatečný, lze vrata s tímto typem kolejnič otevírat svisle.

## 2 Dostupné možnosti

### 2.1 Pevné sekce

Pevné sekce výhodně vyplní prostor kolem nových vrat, jež jsou menší než otvor ve stěně. Pevné sekce jsou k dispozici jako horní a postranní sekce, s okny a dveřmi ve vratech či bez nich. Pevné sekce se dodávají ve stejné barvě a konstrukčním provedení jako křídlo vrat.

Pevná sekce může být opatřena dveřmi ve vratech ze dvou důvodů: bezpečnost a snížení nákladů na energii.

- **Bezpečnost:** Integrace samostatných dveří ve vratech do pevné sekce průmyslových vrat oddělí pohyb osob od provozu vozidel.
- **Snížení nákladů na energii:** Minimalizuje se otevíraný prostor pro častý průchod osob.

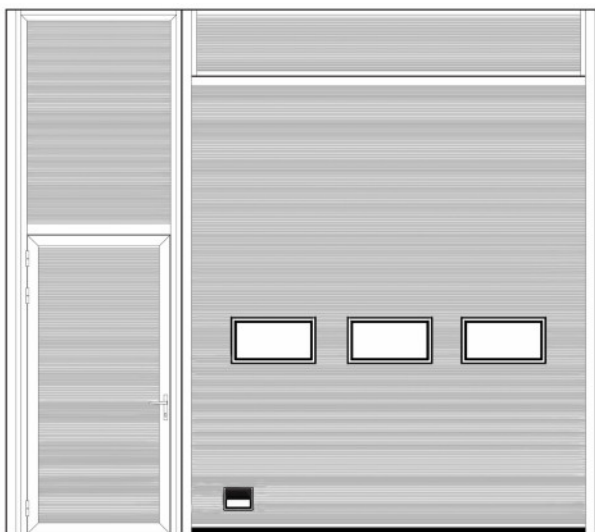

#### 2.1.1 Možnosti pevných sekcí

**Minimální velikost v mm**  
(světlná šířka – světlná výška)

Dveře ve vratech	800 – 2 076
Postranní panel s dveřmi ve vratech (A)	800 – 2 441
Postranní panel s dveřmi ve vratech (B)	1 496 – 2 076
Postranní panel s dveřmi ve vratech (C)	1 496 – 2 441
Postranní panel bez dveří ve vratech	300 – 300
Postranní panel bez dveří ve vratech (volné sekce)	83 – 140
Horní panel (volné sekce)	83 – 83

	Maximální velikost v mm (světla šířka – světla výška)
Dveře ve vratech	1 495 – 2 440
Postranní panel s dveřmi ve vratech (A)	1 495 – 6 000
Postranní panel s dveřmi ve vratech (B)	2 400 – 2 076
Postranní panel s dveřmi ve vratech (C)	2 400 – 6 000
Postranní panel bez dveří ve vratech	2 400 – 6 000
Postranní panel bez dveří ve vratech (volné sekce)	8 000 – 6 000
Horní panel (volné sekce)	8 000 – 6 000

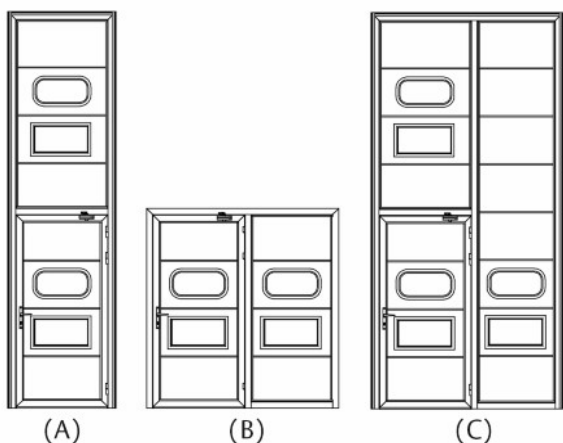

B - C na požádání

## 2.2 Okna

Sekce vrat lze prosklít okny\*. Počet oken na sekci přímo souvisí se světlou šířkou. Volitelně lze jedno samostatné okno umístit na vnější levou či pravou stranu ve třetí sekci.

\*Dolní sekci prosklít nelze.

### 2.2.1 DARP

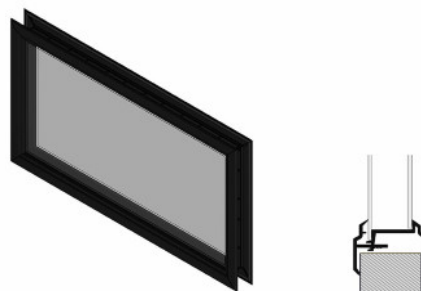

- Double layer Acrylic (3 + 2 mm), Rectangular, in Plastic frame (Dvouvrstvý akrylový, obdélníkový, v plastovém rámu)
- Velikost otvoru: 604×292mm
- Okenní rám: Černý

### 2.2.2 TARP

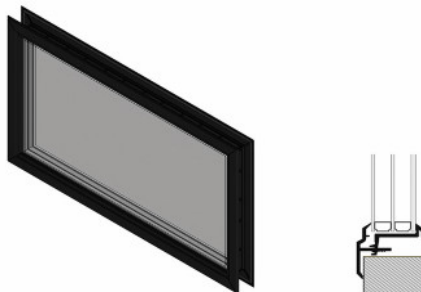

- Three layer Acrylic (3 + 3+ 2 mm), Rectangular, in Plastic frame (Trojvrstvý akrylový, obdélníkový, v plastovém rámu)
- Velikost otvoru: 604×292mm
- Okenní rám: Černý

### 2.2.3 DAEP



- Double layer Acrylic (3 + 2 mm), Oval, in Plastic frame (Dvouvrstvý akrylový, oválný, v plastovém rámu)
- Velikost otvoru: 610×292 mm
- Okenní rám: Černý

### 2.2.4 ALRB



- Čtverhr., hliníková vrstva se zabezpečením proti vloupání (Aluminum Layer Rectangular Burglar), dvouvrstvé provedení (6+6 mm) v hliníkovém rámu
- Velikost otvoru: 578,5 × 268,5 mm
- Odolnost proti vloupání třídy 2

### 2.2.5 ALBS



- Menší, hliníková vrstva se zabezpečením proti vloupání (Aluminum Layer Rectangular Small), dvouvrstvé provedení (6+6 mm) v hliníkovém rámu
- Velikost otvoru: 578,5 × 146,5 mm
- Odolnost proti vloupání třídy 2

### 2.2.6 Počet oken

U oken je světlá šířka rozdělena do fixní mřížky. Počet oken závisí na světlé šířce vrat. Počet oken je uvedený v tabulce. Volitelné: jedno okno uprostřed nebo na levé či pravé straně sekce.

Z bezpečnostních důvodů jsou okna v sekcích 2 a 3 omezena na světlou šířku  $\geq 4050$  mm. Pro podrobnosti se obraťte na naše obchodní zástupce ASSA ABLOY Entrance ASSA ABLOY.

#### Okna

Počet oken	Světlá šířka
1	2050–2134 mm
2	2135–2999 mm
3	3000–3864 mm
4	3865–4729 mm
5	4730–5000 mm

### 2.2.7 Vzdálenost mezi okny

#### DARP/TARP/ALRB/ALBS

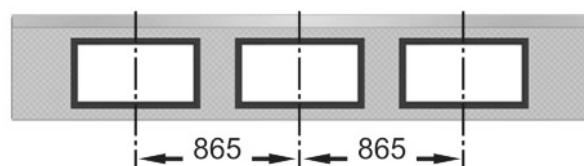

#### DAOP

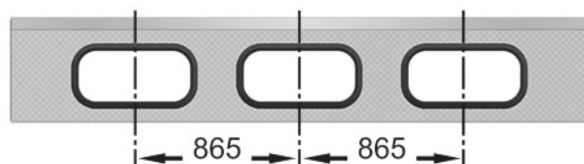



### 2.2.8 Rámové sekce

Vrata ASSA ABLOY OH1042S stropní sekční vrata lze vybavit rámovými sekcemi. Spodní sekce je vždy panel. Výška rámových sekcí je 545 mm. Pouze horní sekce může mít různou výšku. Z bezpečnostních důvodů je šířka sekcí omezena v závislosti na zatížení větrem. Pro třídu 3 odolnosti proti zatížení větrem jsou nutné vyztužené profily. V sekcích 1, 2 a 3 nejsou vyztužené profily nikdy povoleny. Hmotnost skla je omezená na 12 kg/m<sup>2</sup>. Další informace naleznete v příslušné dokumentaci, případně se obraťte na obchodního zástupce ASSA ABLOY Entrance Systems ASSA ABLOY.



### 2.3 Volitelné barvy \*

#### Výrobní nátěr

Křídlo vrat může být z výroby opatřeno nátěrem v libovolné barvě vzorníků RAL a ACS včetně několika metalických barvy (pouze zvenku). Nátěr může být aplikován pouze na panelech, nebo na kompletním křídle vrat včetně rámu a lišt.

#### Pouze panely

#### Kompletní

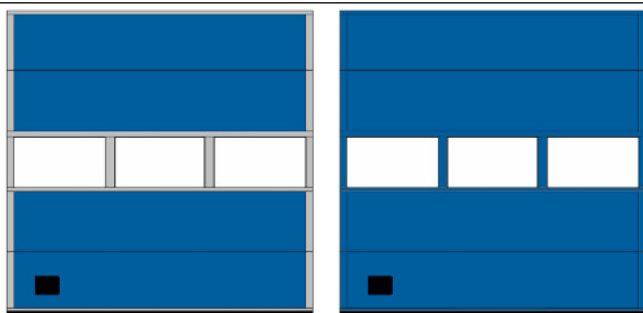

\*Další barvy jsou k dispozici na požádání

### 2.4 Vložkový zámek

Vložkový zámek je klíčový zámek nabízející dodatečné zabezpečení. Zámek se montuje z vnitřní strany a lze je odemknout klíčem a otočením kliky. Přístup k vložkovému zámku je možný buď pouze zevnitř nebo zevnitř i zvenku.



## 2.5 Ochrana proti nárazu

### 2.5.1 Sada pro ochranu kolejnic

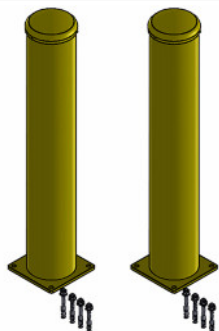

Sada pro ochranu kolejnic slouží k ochraně kolejnic před náhodným nárazem vozidel. Sada obsahuje dva sloupky a upevňovací prvky. Sloupky jsou opatřeny nátěrem práškovou barvou s ochranou proti UV záření. Horní část lze odstranit a sloupek vyplnit pískem nebo betonem. Sloupky mají výšku 1000 mm s průměrem a tloušťkou 159×3 mm a deska je čtvercová o straně 200 mm. Vzdálenost mezi vraty (jakoukoli jejich částí) a sloupky by měla být alespoň 500 mm, aby se zabránilo uvíznutí osob mezi sloupky a vraty.

### 2.5.2 Zesílený spodní profil



Je-li nutná dodatečná ochrana proti nárazu, je k dispozici speciální hliníkový spodní profil s integrovanou výztuhou.

## 3 Systém ovládání

### 3.1 Typ provozu

ASSA ABLOY OH1042S stropní sekční vrata se ovládají vždy elektricky. V případě potřeby lze vrata otevřít a zavřít ručně. Vrata s elektrickým pohonem lze ovládat ručně nebo mohou pracovat zcela automaticky.

ASSA ABLOY OH1042S stropní sekční vrata se dodávají s vysoce výkonným elektrickým systémem ovládání. Elektrický systém ovládání umožní přístup k celému programu funkcí přístupu a automatizace, jež mohou zastat řadu provozních potřeb souvisejících s typem a frekvencí provozu, hmotností vrat a regulací teploty.

### 3.2 Řídicí systém pro kontrolu vstupu 950

Řídicí systém pro kontrolu vstupu 950 je nejpokročilejší řídicí jednotka, jež je připravena pro jeden či více fyzických upgradů z kompletního sortimentu automatizačních systémů. Automatizační systém umožňuje ovládání vrat pomocí snímačů nebo dálkovým ovladačem.

Tato řídicí jednotka obsahuje 3místný displej diagnostiky, jež umožňuje efektivní řešení problémů a zobrazuje počet cyklů vrat. Tento dodatečný prvek společně se servisním indikátorem umožňuje pokročilé plánování údržby pro uživatele, u nichž jsou vrata podstatným prvkem interní logistiky.

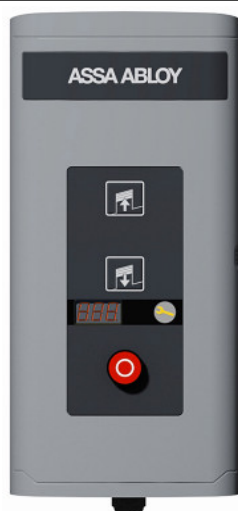

- Rozměry: 180 × 380 × 120 mm (š×v×h)
- Standardní pohon UP-STOP-DOWN a impulzní řízení
- Samomonitorovací světelná závora.
- Automatické zavírání v intervalu 0–240 s.

### 3.3 Pohon CDM9S

Jednou z hlavních součástí systému je pohon CDM9S: elektromotor pohánějící vyvažovací hřídel s lankovými bubny a torzními pružinami. Pohon CDM9S se montuje přímo na vyvažovací hřídel.

Klíčové funkce:

- Plynulý a tichý chod
- Pozvolný rozběh a pozvolné zastavení
- Hřídel: trubka  $\varnothing$  35 mm



	<b>CDM9S Pohon</b>
<b>Napájecí zdroj: <math>\pm 10</math> %</b>	230 V AC, $\pm 10$ % 1fázový, 50/60 Hz
<b>Výkon:</b>	0,55 kW
<b>Stupeň ochrany:</b>	IP65, s CEE zástrčkou IP 44
<b>Maximální povolená hmotnost vrat:</b>	300 kg
<b>Rozsah provozní teploty:</b>	$-20$ °C až $+55$ °C*
<b>Provozní součinitel:</b>	ED = 30 % S3 10 min. přerušovaně
<b>Stavební připravenost:</b>	Při montáži na stěnu je nutný dodatečný úhel upevnění se silou $> 500$ N na jeden upevňovací bod.

\* Při nízkých teplotách lze prvních několik cyklů spustit sníženou rychlostí, aby se prodloužila životnost pohonu. Může být doplněno topné těleso pro pracovní rozsah až do  $-30$  °C.

## 3.4 Zajištění přístupu a automatizace

ASSA ABLOY nabízí širokou škálu funkcí umožňujících pokročilé otevírání a řízení bezpečnosti. Chcete-li zjistit, na jaké modely se které funkce vztahují, nahlédněte do technického popisu řídicích jednotek.

### 3.4.1 Základní funkce ovládání

#### 3.4.1.1 Synchronizace



Funkce vyvinutá pro kontrolu klimatu či zabezpečení: pokud jsou otevřena vrata A, nelze otevřít vrata B. Jestliže jsou otevřena vrata B, nelze otevřít vrata A. Synchronizovaná vrata si uloží do paměti příkaz zvedání při výběru mikrosplínačem.

#### 3.4.1.2 Omezené otevření

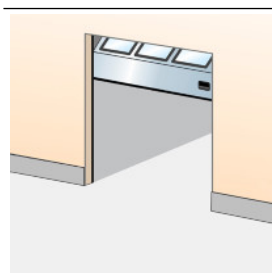

Jestliže je úplné otevření vrat zbytečné nebo nežádoucí, můžete použít přídatný spínač a otevřít vrata do předem naprogramované omezené otevřené polohy.

### 3.4.2 Externí funkce ovládání

#### 3.4.2.1 Externí tlačítková skříňka

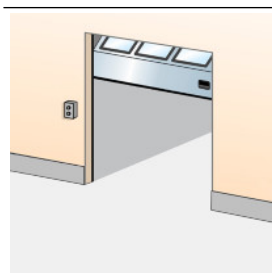

Dodatečná ovládací skříňka se instaluje zvenku budovy nebo uvnitř u vrat, pokud je třeba hlavní řídicí jednotku nainstalovat daleko od otvoru vrat. Instaluje se do vnitřní či vnější stěny u vrat.

#### 3.4.2.2 Spínač s tahacím lankem

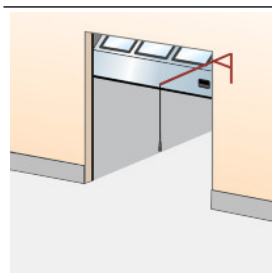

Spínač s tahacím lankem nad otvorem vrat lze ovládat například z vysokozdvizného vozíku. Taháním za lanko se otevírají zavřená nebo zavírají otevřená vrata. Instaluje se do vnitřní konstrukce nad vrata.

#### 3.4.2.3 Dálkové ovládání

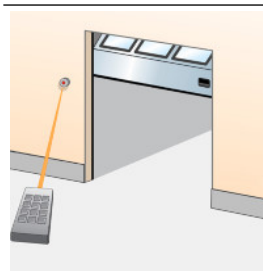

Ruční rádiový vysílač umožňuje ovládání vrat z vozidla nebo z libovolné pozice v dosahu 50-100 metrů od přijímače a antény u vrat. K zavírání lze vrata vybavit fotobuňkou s paprskem. Přijímač se instaluje do řídicí jednotky a anténa na stěnu u vrat.

### 3.4.3 Automatické funkce ovládání

#### 3.4.3.1 Magnetická smyčka

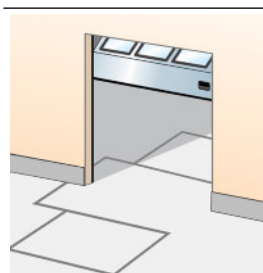

Snímač v podlaze detekuje kovové předměty (obvykle vysokozdvizné vozíky, paletové vozíky) a automaticky otevře vrata. Jedná se o ideální řešení hustého provozu vozidel. Instaluje se zvenku, zevnitř nebo po obou stranách vrat do podlahy.

#### 3.4.3.2 Radar

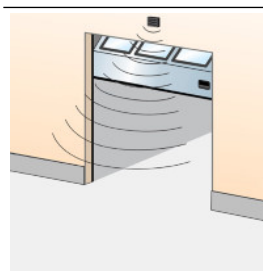

Infračervený snímač nad vrata detekuje objekt (osobu, vozidlo) ve stanovené vzdálenosti od vrat a automaticky vrata otevře. Jedná se o ideální řešení hustého provozu vozidel nebo osob. Často se kombinuje s automatickým zavíráním. Instaluje se do vnitřní či vnější stěny nad vrata.

#### 3.4.3.3 Vrata otevíraná fotobuňkou

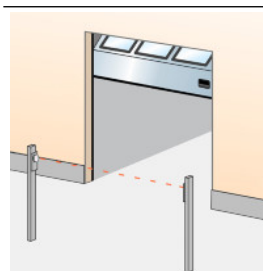

Sestava fotobuněk na pilířích, z každé strany vrat. Při průchodu osoby či průjezdu vozidla mezi fotobuňkami se paprsek přeruší a vrata se otevřou. Fotobuňky se instalují do pilířů, dále od vrat.

#### 3.4.3.4 Automatické zavírání

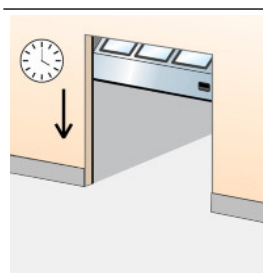

Programovatelný časovač, jenž vrata po stanovené době zavře. Doba se počítá od zcela otevřené polohy nebo od průchodu paprskem fotobuňky. Nastavitelné mikrosplínače v řídicí jednotce.

### 3.4.4 Funkce zabezpečení

#### 3.4.4.1 Bezpečnostní fotobuňky: 1 kanál

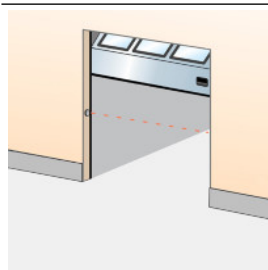

Sada vysílače a přijímače fotobuňky je nainstalována v otvoru vrat. Dojde-li během zavírání k přerušení paprsku fotobuňky, vrata se zastaví a vrátí se do zcela otevřené polohy. Nainstalováno v otvoru vrat.

#### 3.4.4.2 Světelná clona

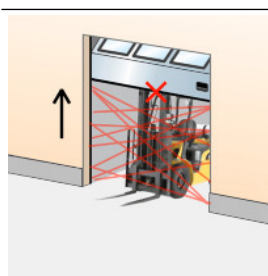

Rychloběžná vrata jsou standardně vybavena světelnou clonou. Tyto pásy fotobuněk na kolejničích detekují jakoukoli překážku pod zavíracími se vrata a obrátí jejich pohyb zpět.

#### 3.4.4.3 Výstražná světla – červená

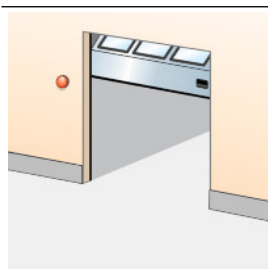

Dvě červená výstražná světla poskytují informace o aktuálním chování vrat. Před pohybem a během pohybu vrat blikají. Volitelné: Nepřerušované světlo před pohybem a během pohybu vrat. Instalují se do vnitřní a vnější stěny u vrat.

#### 3.4.4.4 Výstražná světla – zelená

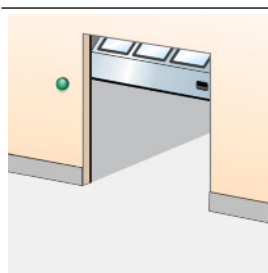

Jedno či dvě zelená výstražná světla signalizují otevřenou polohu vrat nepřerušovaným světelným signálem. Instalují se do vnitřní a (nebo) vnější stěny u vrat.

### 3.4.4.5 Světelná signalizace – červená a zelená

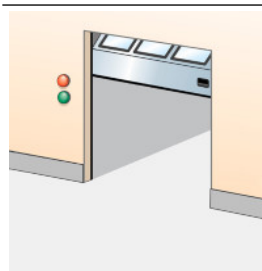

V případě potřeby řízení dopravy procházející vrata lze nainstalovat dvě červená a dvě zelená světla signalizace k určení přednosti jízdy. Zelené světlo signalizace se rozsvítí na straně, kde bylo dříve detekováno vozidlo přibližující se k vratům. Na opačné straně svítí červené světlo. Doprava v tomto směru musí dát přednost druhému směru. Instaluje se obvykle v například v parkovacích garážích. Instalují se do vnitřní a vnější stěny u vrat.

### 3.4.5 Přídavné funkce

#### 3.4.5.1 Zálohování baterií zdroje UPS



Není-li možné připustit stav výpadku napájecí sítě nebo při pravděpodobnosti zvýšeného rizika výpadku lze nainstalovat zálohovací baterii zdroje UPS, jenž uchová dostatek energie pro 5 cyklů vrat. Zdroj se instaluje do vnitřní stěny u vrat.

#### 3.4.5.2 Reléový panel



Utěsněná připojovací skříňka umožňuje bezpečné připojení externího zařízení vysokého napětí.

## 4 Výkonové charakteristiky CEN

### 4.1 Očekávaná životnost

Dveře: 200000 cyklů vrat nebo 10 let po provedení programu servisu/výměny.  
Pružiny: 20000 cyklů vrat; volitelně max. 100000 v závislosti na konfiguraci vrat.

### 4.2 Odolnost proti zatížení větrem

EN 12424		
Výsledek zkoušky	Třída 3	
Třída	Tlak v Pa (N/m <sup>2</sup> )	Specifikace
0	–	Žádný ukazatel není stanoven
1	300	
2	450	
3	700	
4	1 000	
5	> 1 000	Výjimka: Dohoda mezi výrobcem a dodavatelem

### 4.3 Odpor proti pronikání vody

EN 12425		
Výsledek zkoušky	Třída 3	
Třída	Tlak v Pa (N/m <sup>2</sup> )	Specifikace
0	–	Žádný ukazatel není stanoven
1	30	Stříkající voda: 15 minut
2	50	Stříkající voda: 20 minut
3	> 50	Výjimka: Dohoda mezi výrobcem a dodavatelem

### 4.4 Průvzdušnost

EN 12426		
Výsledek zkoušky	Třída 3	
Třída	Průvzdušnost DP při tlaku 50 Pa (m <sup>3</sup> /(m <sup>2</sup> ·h))	
0	–	
1	24	
2	12	
3	6	
4	3	
5	1,5	
6	Výjimka: Dohoda mezi výrobcem a dodavatelem	



## 4.5 Součinitel prostupu tepla

### EN12428

Součinitel prostupu tepla	1,1Š/(m <sup>2</sup> ·K) plný panel (Velikost vrat 4050 × 4250 mm) 1,0Š/(m <sup>2</sup> ·K) plný panel (Velikost vrat 5 000×5 000 mm)
---------------------------	--

(rozměry vrat 5 000 mm × 5 000 mm)

## 4.6 Zvuková izolace

### ISO 10140-2

Zvuková izolace *	R – 25 dB
-------------------	-----------

\* Plocha vrat 4 000×2 500 mm, bez dveří ve vratech (u jiných velikostí se může lišit)

## 4.7 Ovládací síly a bezpečné otevírání

EN 12453 a EN 12604	Síla přímáčknutí (N)	Síla přímáčknutí (N)	Síla přímáčknutí (N)
Mezera otevření (mm)	200 mm od bočního okraje vpravo zvnějšku	Uprostřed vratového otvoru	200 mm od bočního okraje vlevo zvnějšku
50 mm	vyhovuje	vyhovuje	vyhovuje
300 mm	vyhovuje	vyhovuje	vyhovuje

Síla přímáčknutí je síla potřebná k aktivaci bezpečnostní hrany. Maximální přípustná síla při bezpečném používání vrat ovládaných pohonem dle normy EN 12453 je 400 N s maximálním časovým působením 0,75 s. Se standardní světelnou clonou neexistuje žádná síla přímáčknutí.

## 5 Stavební a prostorové požadavky

### 5.1 Stavební příprava

#### 5.1.1 Montážní příprava

Stropní sekční vrata ASSA ABLOY OH1042S se dodávají po částech a instalují se na místě. Veškerý nezbytný instalační materiál je součástí dodávky. Společnost ASSA ABLOY nabízí specifické instalační soupravy pro veškeré typy kolejnic k umístění vrat do průčelí budovy.

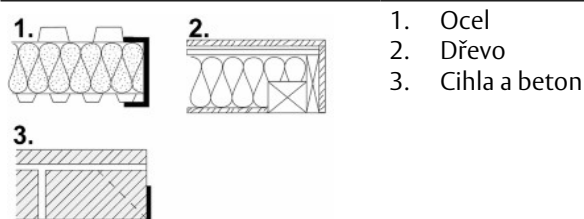

Doporučujeme instalovat následující dveře na rám (např. trubky 80×40×2mm; 100×40×2mm pro 3" kolejnice), vybavený horním těsněním A-65.

- Dveře DLW ≥ 4050mm (hliník nebo s tmavou vnější barvou často obrácenou ke slunci). Pravidlo tmavé vnější barvy se vztahuje pouze na hardware HL a VL.

### 5.2 Požadavky na prostor

DLH	= světlá výška	Výška světlého otvoru
DLW	= světlá šířka	Šířka světlého otvoru
D	= Hloubka	Prostor mezi vnitřní stranou stěny a koncem konstrukce vodorovných kolejnic
h	= Výška přesahu	Dodatečný prostor požadovaný nad světlou výškou.
SL	= Boční prostor vlevo	Prostor požadovaný pro kolejnice vedle světlé šířky.
SR	= Boční prostor vpravo	Prostor požadovaný pro kolejnice vedle světlé šířky.

Šedě označená plocha na obrázcích představuje volný prostor požadovaný pro pohyb vrat. Požadavky na dodatečný prostor pro vrata s elektrickým pohonem jsou uvedeny ve specifikacích pohonu.

### 5.2.1 Požadavky na prostor SL

světla šířka	≤ 5000 mm
světla výška	≤ 5000 mm
h	510 mm
SL/SR	165 mm, 315 mm na straně pohonu
D	světla výška + 600 mm

Podrobnosti naleznete v konkrétních výkresech pro stavební přípravu.

#### Pohled ze strany a shora

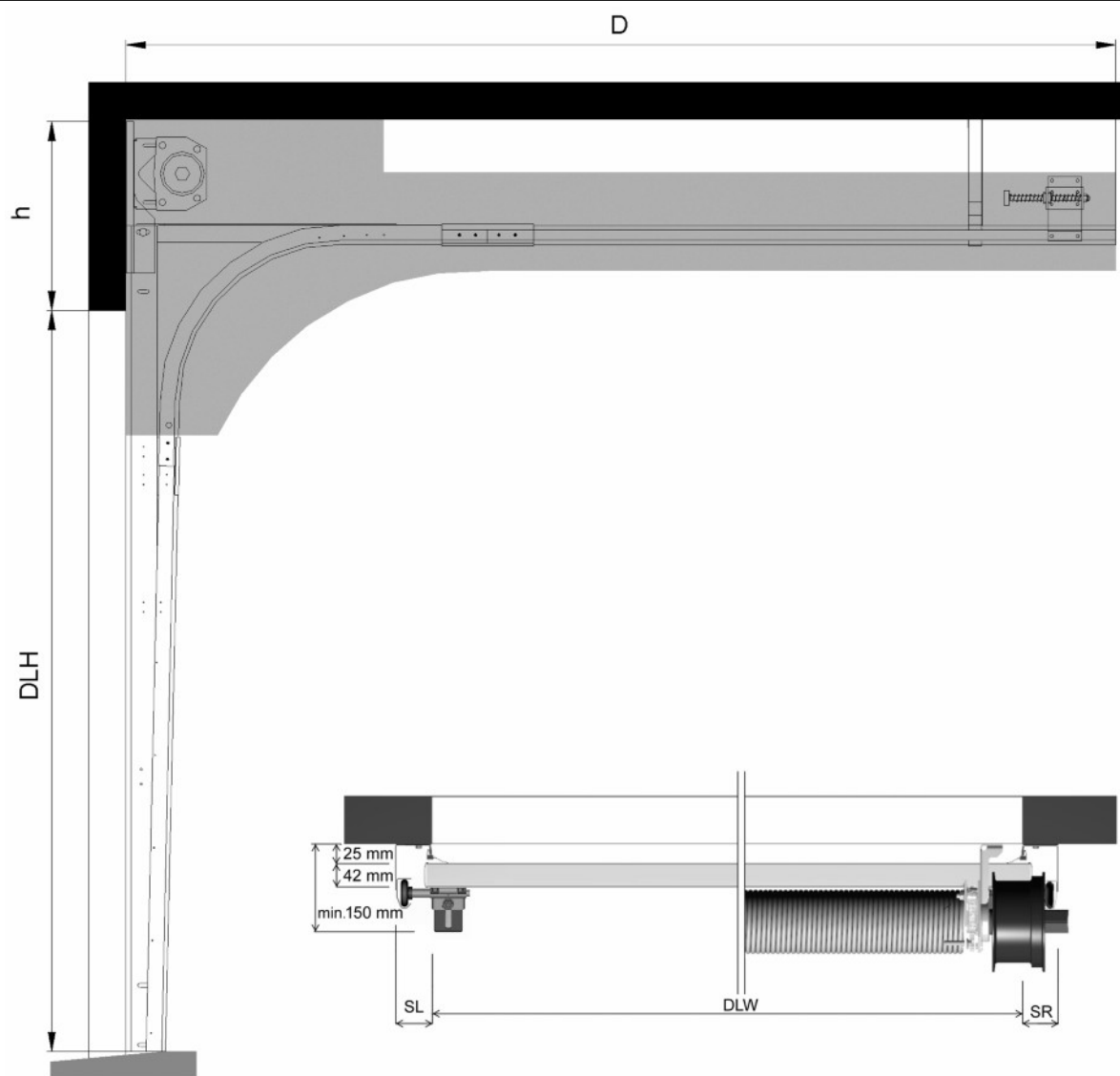

### 5.2.2 Požadavky na prostor HL

světla šířka	≤ 5000 mm
světla výška	≤ 5000 mm
h	HL + 370 mm
SL/SR	165 mm, 315 mm na straně pohonu
D	Světla výška – HL + 950 mm

Podrobnosti naleznete v konkrétních výkresech pro stavební přípravu.

#### Pohled ze strany a shora

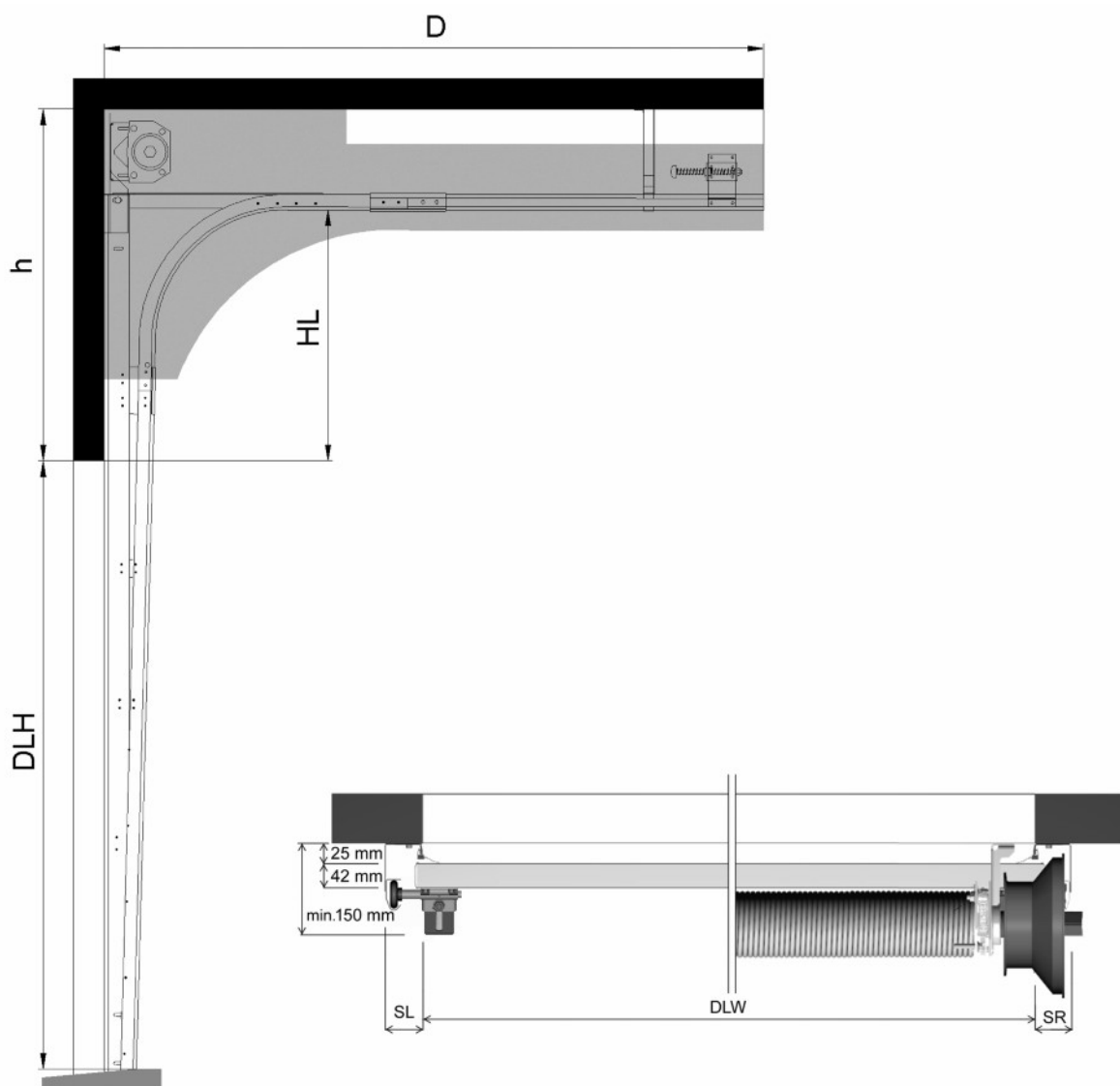

### 5.2.3 Požadavky na prostor VL

světla šířka	≤ 5000 mm
světla výška	≤ 5000 mm
h	světla výška + 560 mm
SL/SR	165 mm, 376 mm na straně pohonu
D	VLS = 525 mm

Podrobnosti naleznete v konkrétních výkresech pro stavební přípravu.

#### Pohled ze strany a shora

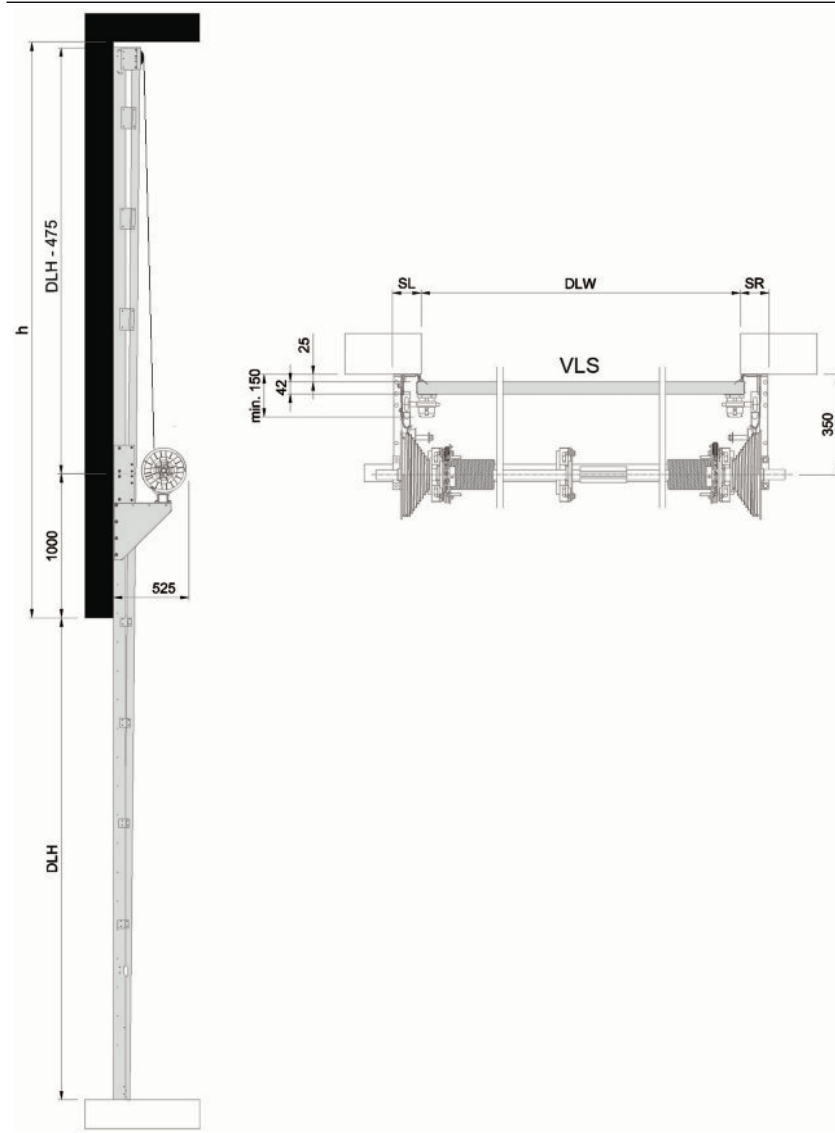

## 6 Služby na míru vašim potřebám

Návrh a instalace vyrovnávacího můstku stropní sekční vrata je jen začátek. Nejsmysluplnější vztahy jsou ty, které jsou trvalé. Zůstáváme po vašem boku i dlouho po instalaci, a to díky servisním smlouvám speciálně navrženým tak, aby váš ASSA ABLOY OH1042S poskytoval očekávaný výkon, který si zasloužíte.

Abychom pro vás vybrali nejlepší servisní smlouvu, nejprve zjistíme, jaké jsou vaše priority pro váš stropní sekční vrata. Stačí vám preventivní údržba, nebo chcete plně optimalizovat jeho výkon? Společně můžeme přizpůsobit vaši vlastní servisní smlouvu tak, aby vám vyhovovala.

**At' už si vyberete kteroukoli smlouvu, jedno je jisté – vždy budete v dobrých rukou a bude o vás kompletně postaráno, kdykoli a kdekoli.**



Díky servisním službám ASSA ABLOY se můžete soustředit na svou hlavní činnost. Provádíme preventivní údržbu a bezpečnostní kontroly, aby vaše řešení vstupu vždy splňovalo nejnovější bezpečnostní požadavky, místní předpisy a provozní směrnice.

Můžete si také zvolit přístup k našim digitálním propojeným řešením (IoT), která vám umožní proaktivně monitorovat a kontrolovat stropní sekční vrata a požadavky na jeho údržbu.

Můžete sledovat stav, kondici a potřebu servisu můstku ASSA ABLOY OH1042S – to vše v reálném čase. Můžete také vzdáleně monitorovat jeho výkon a dostávat přizpůsobená upozornění na chyby a výstrahy.



V rámci služby ASSA ABLOY Optimize přebíráme plnou péči a odpovědnost za zařízení, takže se o svůj stropní sekční vrata nikdy nebudete muset obávat.

Kromě preventivní údržby a bezpečnostních prohlídek nabízených v rámci servisních služeb ASSA ABLOY hradíme také veškeré opravy a náhradní díly\*, což zajišťuje stabilní náklady na údržbu a zjednodušenou správu.

Služba zahrnuje také digitální řešení, která nám umožňují bezpečně a spolehlivě monitorovat váš stropní sekční vrata a na základě dat v reálném čase provádět plánovanou údržbu nebo opravy dříve, než dojde k poruše.

Tyto údaje nám také umožňují přesně určit případné chyby a kontaktovat vás za účelem vzdáleného řešení problémů. Pokud se můžeme vyhnout vyslání technika, což je nákladově i časově neefektivní pro obě strany, a navíc to pomáhá snižovat naši uhlíkovou stopu.

V případech, kdy nemůžeme problém vyřešit na dálku, zajistíme rychlou reakci a vyšleme jednoho z našich zkušených techniků se správnými nástroji, materiály a díly, aby konkrétní problém vyřešil – ideálně hned napoprvé.

*\* s výjimkou případů nesprávného použití nebo kolize*

Pro všechny servisní potřeby využijte naši speciální servisní linku, která je k dispozici nonstop. Společně pak můžeme připravit vaši vlastní servisní smlouvu.

Více informací o společnosti ASSA ABLOY Entrance Systems najdete na webu [www.assaabloyentrance.com/cz](http://www.assaabloyentrance.com/cz).



# Rejstřík

## A

ALBS.....	14
ALRB.....	14
Automatické funkce ovládání... ..	18
Automatické zavírání.....	18
Autorská práva a prohlášení o vyloučení odpovědnosti.....	2

## B

Barva.....	8
Barvy povrchové úpravy.....	8
Bezpečnostní fotobuňky: 1 kanál	19
Bezpečnostní zařízení.....	10
Boční těsnění.....	8

## D

DAEP.....	14
Dálkové ovládání.....	18
DARP.....	13
Dolní těsnění.....	9
Dostupné možnosti.....	12

## E

Externí funkce ovládání.....	18
Externí tlačítková skříňka.....	18

## F

Funkce zabezpečení.....	19
-------------------------	----

## H

HL – zvýšené vedení.....	11
Horní těsnění.....	8

## K

Konstrukce.....	6
Křídlo vrat.....	6

## M

Madlo.....	9
Magnetická smyčka.....	18
Materiál.....	7
Montážní příprava.....	22
Možnosti pevných sekcí.....	12

## O

Obecné informace.....	6
Obecné informace.....	11
Očekávaná životnost.....	20
Ochrana proti nárazu.....	16
Odolnost proti zatížení větrem.....	20
Odpor proti pronikání vody.....	20
Okna.....	13
Omezené otevření.....	18
Ovládací síly a bezpečné otevírání... ..	21

## P

Pevné sekce.....	12
Počet oken.....	14
Pohon CDM9S.....	17
Pojistka prasknutí pružiny (SBD)	10
Popis.....	6
Požadavky na prostor.....	22
Požadavky na prostor HL.....	24
Požadavky na prostor SL.....	23
Požadavky na prostor VL.....	25
Přídavné funkce.....	19
Průvzdušnost.....	20

## R

Radar.....	18
Rámové sekce.....	15
Reléový panel.....	19
Rozměry.....	6
Rozměry sekcí.....	6

## Ř

Řídicí systém pro kontrolu vstupu 950.....	17
---	----

## S

Sada pro ochranu kolejnic.....	16
Sestavy kolejnic.....	11
SL – standardní vedení.....	11
Služby na míru vašim potřebám	26
Součinitel prostupu tepla.....	21
Spínač povoleného lana.....	10
Spínač s tahacím lankem.....	18
Stavební a prostorové požadavky... ..	22
Stavební příprava.....	22
Světelná clona.....	19
Světelná signalizace – červená a zelená.....	19
Světlá šířka a světlá výška.....	6
Svislý řez.....	7
Synchronizace.....	18
Systém ovládání.....	17

## T

TARP.....	13
Technický přehled.....	3
Těsnění.....	8
Typ provozu.....	17

## V

VL – vertikální vedení.....	11
Vlastnosti.....	3
Vložkový zámek.....	15
Volitelné barvy *.....	15
Vrata otevíraná fotobuňkou... ..	18
Výkon.....	3
Výkonové charakteristiky CEN... ..	20
Výstražná světla – červená.....	19
Výstražná světla – zelená.....	19
Vyvažovací systém.....	10
Výztuha proti zatížení větrem... ..	9,9
Vzdálenost mezi okny.....	14

## Z

Zajištění přístupu a automatizace... ..	18
Základní funkce ovládání.....	18
Zálohování baterií zdroje UPS... ..	19
Zástrčka.....	9
Zesílený spodní profil.....	16
Zvuková izolace.....	21

Skupina ASSA ABLOY je čelním dodavatelem vstupních řešení.  
Každý den pomáháme miliardám lidí zažívat otevřenější svět.

**ASSA ABLOY**  
Entrance Systems

Divize ASSA ABLOY Entrance Systems dodává řešení pro efektivní a bezpečný pohyb materiálu i osob. Naše nabídka zahrnuje širokou škálu automatizovaných dveřních systémů pro chodce, průmyslové i obytné prostory, vybavení nakládacích doků, obvodové oplocení a služby.