

# Datový list výrobku

## Vyrovnávací můstek

### ASSA ABLOY DL6220T

**ASSA ABLOY**  
Entrance Systems

Experience a safer  
and more open world



# Autorská práva a prohlášení o vyloučení odpovědnosti

I když byl obsah této publikace sestaven s maximální možnou pečlivostí, společnost ASSA ABLOY nemůže přijmout odpovědnost za žádné škody, které by mohly vzniknout v důsledku chyb nebo opomenutí v této publikaci. Vyhrazujeme si také právo na provádění příslušných technických změn/výměn bez předchozího upozornění.

Z obsahu tohoto dokumentu nelze vyvozovat žádná práva.

Barevné průvodce: V důsledku různých metod tisku a publikování se mohou vyskytnout barevné rozdíly.

ASSA ABLOY Je ve své slovní formě či v podobě loga ochrannou známkou vlastněnou společností ASSA ABLOY Group.

Žádná část této publikace nesmí být kopírována ani publikována bez předchozího písemného svolení společnosti ASSA ABLOY, a to prostřednictvím skenování, tisku, kopírování, mikrofilmu nebo jiného procesu.

© ASSA ABLOY 2006-2024.

Všechna práva vyhrazena.

# Technické údaje

## Funkce

Rozměry – výška vyrovnávacího můstku	600, 800 mm
Rozměry – jmenovitá délka*	2000, 2500, 3000, 3500, 4000, 4500 mm
Rozměry – jmenovitá šířka	2000, 2200, 2250 mm
Svislý pracovní rozsah	Nad rampu: 0 - 610 mm Pod rampu: 0 - 450 mm
Protiskluzový plech plošiny	6 mm S355 (6/8)
Povrchová úprava	Standardní: RAL 5010 Volitelné: RAL 9005 RAL 3002 RAL 6005 Žárové zinkování
Řídicí jednotka	Ovládání můstku Ovládání vrat Ovládání těsnicího límce Poruchový a servisní ukazatel

\* Další rozměry jsou k dispozici na vyžádání.

## Výkon

Nosnost	6 tun (60 kN)
Třída oceli všech ocelových dílů	S355
Motor hydraulické jednotky	1,5 kW
Síťové napájení	400 V, 3fázové, 230 V, 3fázové
Stupeň krytí řídicí jednotky	IP54
Dostupné typy oleje	ASSA ABLOY standardní hydraulický olej (-15°C - +60°C) ASSA ABLOY nízkoteplotní hydraulický olej (-30 °C až +60 °C)
Magnetické ventily	24 V/ss, 18 W S1
Povrchová úprava, třída nátěru 1	80 µm pro stupeň korozní agresivity C2 M dle DIN EN ISO 12944-2
Povrchová úprava, nátěr třídy 3	160 µm pro stupeň korozní agresivity C3 M dle DIN EN ISO 12944-2
Povrchová úprava, galvanizace	Žárové zinkování 80 µm pro stupeň korozní agresivity C4 a C5_I M dle DIN EN ISO 12944-2

# Obsah

Autorská práva a prohlášení o vyloučení odpovědnosti.....	2
Technické údaje.....	3
<b>1 Popis.....</b>	<b>6</b>
1.1 Obecné informace.....	6
1.1.1 Využití.....	6
1.1.2 Výhody konstrukce z oceli S355.....	6
1.1.3 Režim provozu.....	6
1.1.4 Přehled.....	6
1.1.5 Hydraulická jednotka upevněná k horní zadního spodního rámu.....	7
1.1.6 Zvedací válce.....	7
1.1.7 Robustní podpěra v klidové poloze.....	7
1.1.8 Vedení teleskopické lišty.....	7
1.1.9 Bezpečnostní podpěra levá a pravá.....	8
1.1.10 Standard.....	8
1.1.11 Možnosti.....	8
1.2 Teleskopická lišta.....	9
1.2.1 Materiál lišty.....	9
1.2.2 Typ lišty.....	9
1.2.3 Tvary lišty.....	9
1.2.4 Zkosená lišta.....	9
1.2.5 Bezpečná kontaktní plocha.....	9
1.3 Plošina.....	10
1.3.1 Tloušťka protiskluzového plechu plošiny.....	10
1.3.2 Těsnění EPDM.....	10
1.3.3 Čelní krycí zástěna.....	10
1.3.4 Ochrana proti uklouznutí/redukce hluku.....	10
1.4 Povrchová úprava.....	11
1.4.1 Nátěr.....	11
1.4.2 Žárové zinkování.....	11
1.5 Rámy – spojení s budovou.....	12
1.5.1 Rám můstku T-200 pro uložení do betonu.....	12
1.5.2 W – rám vyrovnávacího můstku pro svařování.....	12
1.5.3 F – plochý rám pro svařování.....	12
1.5.4 P – šachtový rám k přivaření.....	12
1.5.5 B – skříňový rám.....	13
1.6 Řídicí systémy můstku.....	14
1.6.1 Systém 950 Docking LA TD.....	14
1.6.2 Systém 950 Docking DLA TD.....	14
1.6.3 Systém 950 Docking LSA TD.....	14
1.6.4 Systém 950 Docking DLSA TD.....	14
1.6.5 950 Propojovací napájecí kabel.....	14
1.7 Vybavení.....	15
1.7.1 Dorazy.....	15
1.7.2 ASSAABLOY DE6190WC zajišťovací klín.....	17
1.7.3 ASSAABLOY DE6090TLS Systém světelné signalizace.....	17
1.7.4 ASSAABLOY DE6090DL Dokovací LED osvětlení pro velké zatížení.....	17
1.7.5 ASSAABLOY DE6190FL Ventilátorové světlo.....	17
1.7.6 Parkovací vodící lišty.....	17
1.7.7 ASSAABLOY DE6190DI Dock-IN.....	18
1.7.8 Panely pro nakládací systém ISO.....	20
<b>2 Průvodce výběrem.....</b>	<b>21</b>
2.1 Nosnost podle normy EN 1398.....	21
2.1.1 Jmenovitá zátěž.....	21
2.1.2 Zatížení nápravy.....	21
2.1.3 Dynamická zátěž.....	21
2.2 Výběr nosnosti.....	22
2.2.1 Příklad.....	22
2.3 Tloušťka protiskluzového plechu plošiny.....	22
2.4 Výběr délky vyrovnávacího můstku.....	22

2.4.1	Výpočet.....	22
2.4.2	Příklad.....	22
2.5	Jmenovitá šířka.....	22
2.6	Volný prostor pod lištou.....	23
2.6.1	Vhodné verze lišty pro nákladní vozidla s konvenčními ložnými plochami, které nemají vzadu žádný nástupní schůdek.....	23
2.6.2	Vhodné řešení lišty pro typické chladírenské kontejnery s ložným prostorem, která mají vzadu nástupní schůdek.....	23
3	Specifikace.....	24
3.1	Rozměry.....	24
3.2	Řídicí jednotky.....	25
3.2.1	Rozměry.....	25
4	Výkonové charakteristiky CEN.....	26
4.1	Bezpečnost podle evropské normy EN 1398.....	26
5	Stavební a prostorové požadavky.....	27
5.1	Elektrická příprava.....	27
5.2	Příprava šachty.....	28
5.2.1	Rám T 200.....	28
5.2.2	Rám W.....	28
5.2.3	Rám F.....	29
5.2.4	Rám P.....	29
5.2.5	Rám B.....	30
5.2.6	Rám T nakládací systém ISO.....	30
6	Služby na míru vašim potřebám.....	31
	Rejstřík.....	32



# 1 Popis

## 1.1 Obecné informace

### 1.1.1 Využití

ASSA ABLOY DL6220T teledock je vyrovnávací můstek, jehož základem je chytřejší design využívající méně jednotlivých ocelových součástí k zajištění maximální kvality a výkonu. Mimořádným rysem je fakt, že jsou všechny ocelové díly vyrobeny z vysokopevnostní oceli stupně S355, která poskytuje pevnou konstrukci bez kompromisů. Je navržena pro nejvyšší zátěž v provozu s vysokou frekvencí.

ASSA ABLOY DL6220T teledock je optimálním efektivním řešením pro všeobecné použití v průmyslu a logistice. Teleskopická lišta přesně překlene mezeru mezi rampou a ložným prostorem vozidla. ASSA ABLOY DL6220T teledock splňuje normativní požadavky pro většinu operací nakládání a plně vyhovuje předpisům a pravidlům evropské normy EN 1398.

Integrované možnosti připojení jsou k dispozici jako volitelný doplněk umožňující monitorování, řízení a přístup k datům vrat prostřednictvím systému ASSA ABLOY Insight. Další informace najdete zde: <https://www.assaabloyentrance.com/en/service/assa-abloy-insight/>.

### 1.1.2 Výhody konstrukce z oceli S355

Konstrukce z oceli třídy S355 je vysoce odolná proti opotřebení a vhodná pro aplikace s velkým zatížením. V porovnání s běžnou ocelí třídy S235 je ocel S355 pevnější a hlavními rozdíly jsou:

- Ocel S355 vydrží o 26 % větší namáhání, než se zlomí.
- Ocel S355 vydrží o 51 % větší namáhání, než se zdeformuje.
- Ocel S355 je o 31 % tvrdší a zvyšuje odolnost.
- Ocel S355 je o 10 % pružnější a absorbuje nárazy vysokozdvíhových vozíků.

### 1.1.3 Režim provozu

Provoz ASSA ABLOY DL6220T teledock je založen na elektrohydraulické teleskopické liště řízené poloautomatickou řídicí jednotkou.

Po zvednutí vyrovnávacího můstku se lišta vysune a plošina jemně dosedne na ložnou plochu přistaveného vozidla. Po nakládce či vykládce se můstek znovu zvedne, lišta se zatáhne a plošina se vrátí do parkovací polohy.

### 1.1.4 Přehled

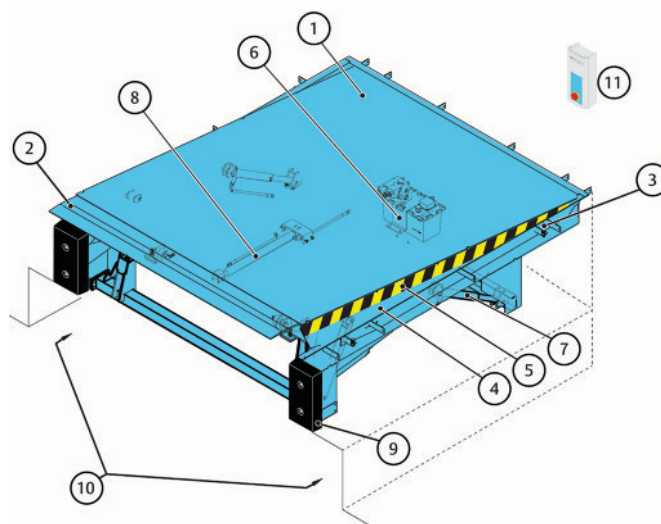

1. Plošina můstku
2. Teleskopická lišta
3. Rám můstku
4. Bezpečnostní kryt
5. Výstražné značení
6. Hydraulická jednotka
7. Zvedací válec
8. Válec teleskopické lišty
9. Nárazníky (volitelné)
10. Prostor pro zadní zdvižnou plošinu vozidla
11. Řídicí jednotka

### 1.1.5 Hydraulická jednotka upevněná k horní zadního spodního rámu

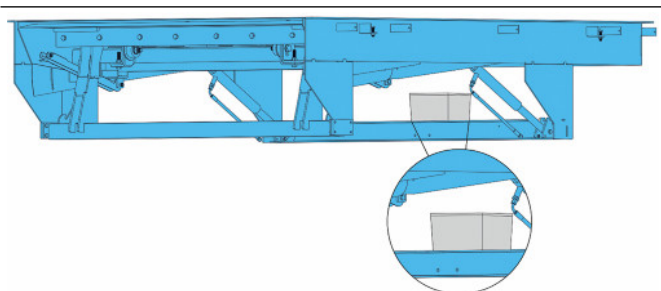

Tato poloha chrání hydraulickou jednotku a je vhodná pro servisní prohlídky. Během pohybu můstku se hydraulická jednotka nepohybuje nahoru a dolů. Během nakládky dochází k méně vibracím.

### 1.1.6 Zvedací válce

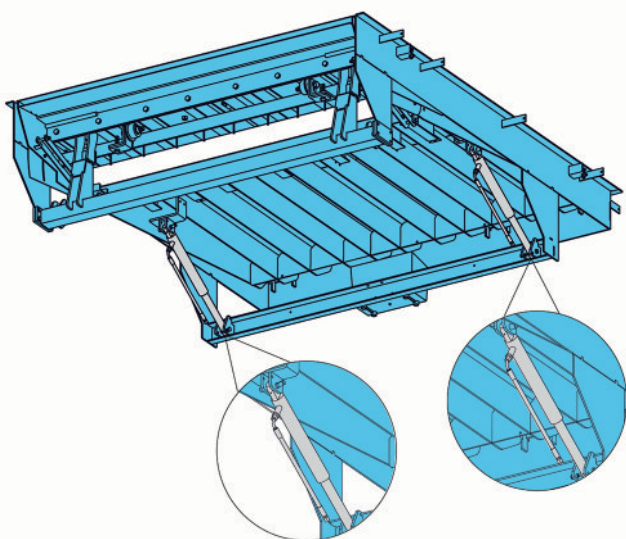

Robustní upevnění válce přímo na hřídeli splňuje nejvyšší bezpečnostní požadavky a zvedací válce jsou vybaveny maznicemi.

### 1.1.7 Robustní podpěra v klidové poloze

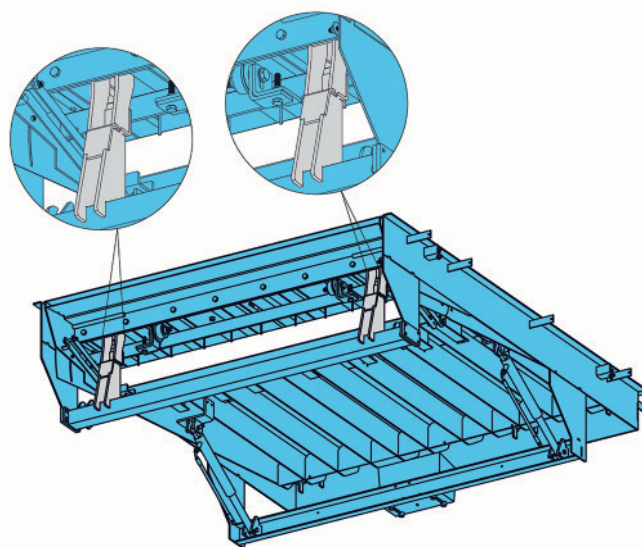

### 1.1.8 Vedení teleskopické lišty

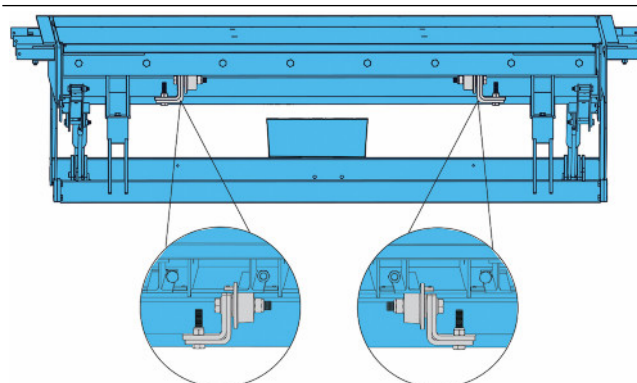

Robustní ocelové válce zajišťují plynulý pohyb lišty během vysouvání a zasouvání.

### 1.1.9 Bezpečnostní podpěra levá a pravá

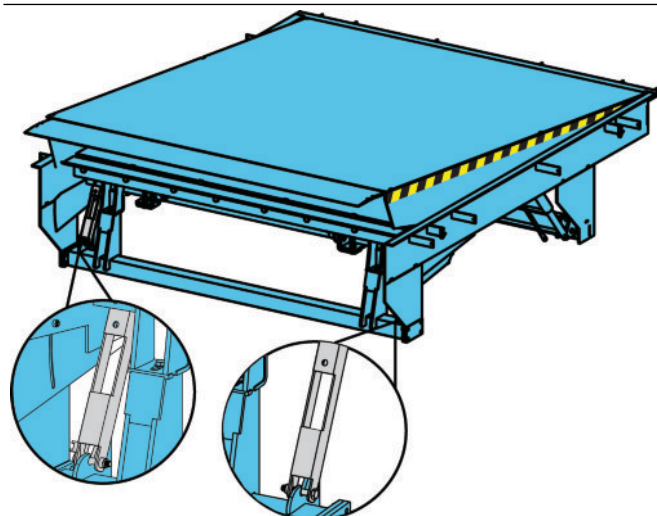

Samopoložovací bezpečnostní podpěra, kterou zvládne umístit jedna osoba ve dvou krocích: Přesuňte obě bezpečnostní podpěry (vlevo a vpravo) z úložné polohy, aby je bylo možné vyrovnat před opěrné konzoly bezpečnostní podpěry na předním nosníku. Potom stiskněte tlačítko LIFT a můstek vyjede do horní polohy. Při spouštění bude můstek bezpečně podepřen bezpečnostními podpěrami.

### 1.1.10 Standard

Rámy – spojení s budovou:	Rám T-200
Povrchová úprava	Nátěr RAL 5010 nebo RAL 9005
Hydraulické vybavení	Tichá hydraulická jednotka Dva hydraulické zvedací válce Jeden hydraulický válec sklopné lišty
Lišta	Ocelová lišta Zkosená 80 mm Délka lišty 500 mm

### 1.1.11 Možnosti

Rámy – spojení s budovou	Rám W [rám pro svařování] Rám F [plochý rám pro svařování] Rám P [rám šachty, max. NL = 3 000] Rám B [rám skříně]
Povrchová úprava	Nátěr RAL 3002 nebo RAL 6005 Žárové zinkování
Hydraulické vybavení	Nízkoteplotní olej
Možnosti lišty	Délka lišty 1000 mm Kontejnerová lišta, pouze pro ocelovou lištu v délce 500 a 1 000 mm Délka lišty 345 mm – ergonomická lišta 2 zasouvací jazýčky Zkosená lišta
Energie a ergonomie	Těsnění EPDM Čelní krycí zástěna Ochrana proti uklouznutí/redukce hluku
Vybavení	Panely pro nakládací systém ISO v tloušťce 42 mm Panely pro nakládací systém ISO v tloušťce 82 mm Barva panelů RAL 9010 zvenku a RAL 9002 zevnitř



## 1.2 Teleskopická lišta

### 1.2.1 Materiál lišty

#### 1.2.1.1 Ocel telescopic lip

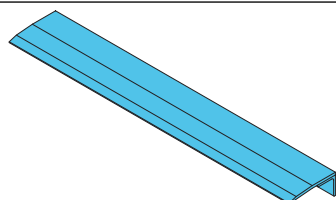

Ocel telescopic lip poskytuje střední komfort.

### 1.2.2 Typ lišty

#### 1.2.2.1 Standardní lip

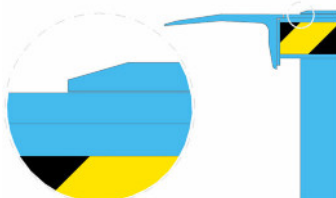

Když je standardní lišta vysunuta, vždy dochází k nárazu z lišty na plošinu můstku. Délka lišty je 500 mm nebo 1000 mm.

#### 1.2.2.2 Ergonomická lišta

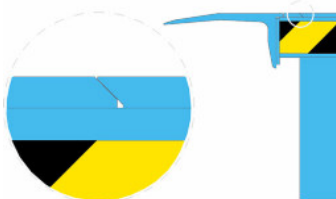

Když je ergonomická lišta zcela vysunuta, nachází se na stejné úrovni jako plošina můstku. Díky plynulému průchodu bez nárazů se snižuje rázové zatížení. Maximální hloubka nárazníku je 100 mm. Délka lipu je 345 mm.

### 1.2.3 Tvary lišty

#### 1.2.3.1 Standardní telescopic lip

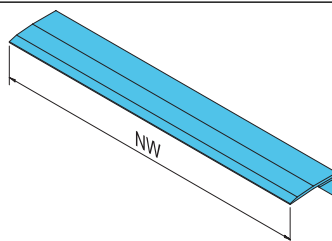

Standardní telescopic lip je jednoduchá obdélníková lišta kompatibilní s vozidly standardní velikosti.

#### 1.2.3.2 Zkosená telescopic lip

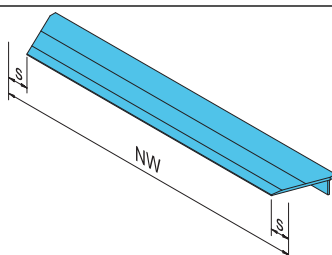

Zkosená telescopic lip zajišťují dosednutí lišty na ložnou plochu i ve chvíli, kdy není vozidlo zaparkováno v přesně vystředěné poloze. Zamezí poškození vozidla a přerušení procesu přistavení.  $s = 100 \text{ mm}$

#### 1.2.3.3 2 zasouvací jazýčky

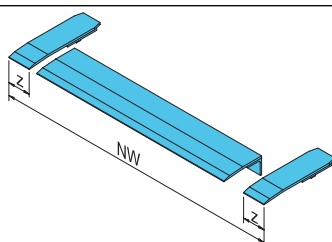

Pro použití s vozidly různých šířek může být telescopic lip vybavena dvěma zasouvacími jazýčky. Na každé straně je segment o šířce 140 mm zatlačen dovnitř, když je přistaveno menší vozidlo.

### 1.2.4 Zkosená lišta



Standardní ocelová lišta má 80 mm zkosení navržené tak, aby poskytovalo maximální komfort a plynulý přechod z lišty.

### 1.2.5 Bezpečná kontaktní plocha

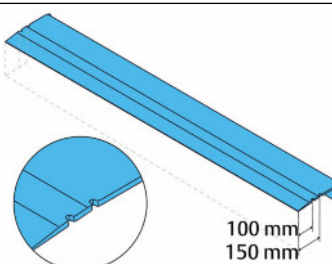

Zářezy na obou stranách ve vzdálenosti 100 mm a 150 mm ukazují bezpečnou dosedací plochu lišty na ložnou plochu vozidla.

## 1.3 Plošina

### 1.3.1 Tloušťka protiskluzového plechu plošiny

6 mm S355 (6/8) protiskluzový plech je určen k nakládce a vykládce s obvyklými 4kolovými vysokozdvížnými vozíky s běžnými pneumatikami. Dále je vhodný pro manipulační techniku s vysokým bodovým zatížením, jako jsou například elektrické paletové vozíky.

### 1.3.2 Těsnění EPDM

K utěsnění mezery mezi vyrovnávacím můstkem a šachtou lze z výroby nainstalovat mezi flexibilní plošinu a rám těsnění EPDM. Omezením průvanu v budově se zlepší pracovní podmínky a zvýší se úspora energie.

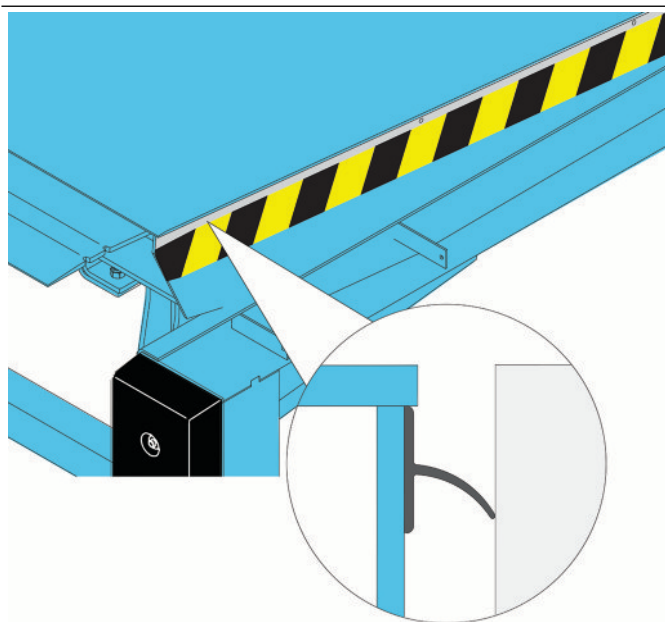

### 1.3.3 Čelní krycí zástěna

Čelní krycí zástěna z PVC na plošině slouží jako prevence průvanu a nečistot pod vyrovnávacím můstkem.

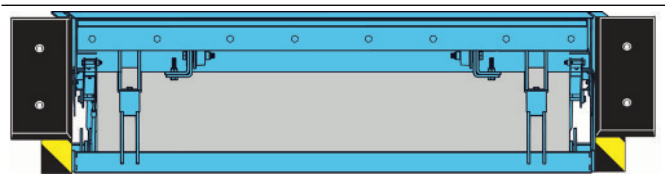

### 1.3.4 Ochrana proti uklouznutí/redukce hluku

Nanesením polyuretanové ochranné protiskluzné vrstvy na lištu a plošinu zajistíte povrch s ochranou proti uklouznutí (R11 podle normy DIN 51130) a sníženou hlučností. Výsledkem je hladký a pohodlný povrch pro manipulační techniku, který je méně náchylný k opotřebení.

Potahový materiál PU je odolný vůči nárazům, tepelným vlivům a většině typů chemikálií a má vysokou nosnost.

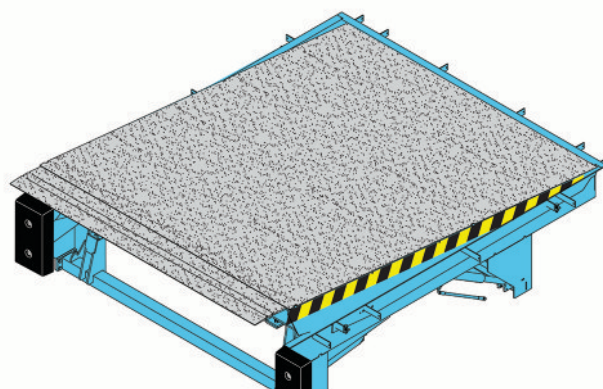

## 1.4 Povrchová úprava

### 1.4.1 Nátěr

#### 1.4.1.1 Barvy

Standardní povrchovou úpravou vyrovnávacího můstku je nátěr. Standardní barvy:



Volitelně dostupné barvy:



#### 1.4.1.2 Standardní třída nátěru

Při používání vyrovnávacího můstku ve venkovských oblastech je standardní povrchová úprava následující:

- Třída nátěru 1; 80 µm průmyslový nátěr pro stupeň korozní agresivity C2 M

#### 1.4.1.3 Třídy nátěru

Má-li být vyrovnávací můstek používán v městském či průmyslovém prostředí nebo v pobřežních oblastech, může být vhodné zvolit alternativní třídu nátěru se zvýšenou odolností proti korozi C3 M.

- Třída nátěru 3; 160 µm průmyslový nátěr pro stupeň korozní agresivity C3 M

### 1.4.2 Žárové zinkování

Ke zvýšení ochrany proti korozi na stupeň C4 pro pobřežní oblasti vystavené účinkům soli nebo C5-I pro agresivní či vlhké prostředí může být vyrovnávací můstek dodáván s žárově zinkovanými (80 µm) ocelovými díly.

## 1.5 Rámy – spojení s budovou

Rám je bodem spojení vyrovnávacího můstku s budovou a tvoří podporu můstku.

ASSA ABLOY DL6220T teledock je k dispozici s různými typy rámu. Rám může být zalit do betonu, přišroubován nebo svařen. Všechny rámy jsou zobrazeny s prostorem pro zadní zdvižnou plošinu vozidla. Vyrovnávací můstky jsou k dispozici také bez prostoru pro zadní zdvižnou plošinu vozidla.

### 1.5.1 Rám můstku T-200 pro uložení do betonu

Rám T-200 se instaluje v jednom kroku. Můstek je přímo zalitý do betonu. Horizontální část rámu po stranách a zezadu má 200 mm.

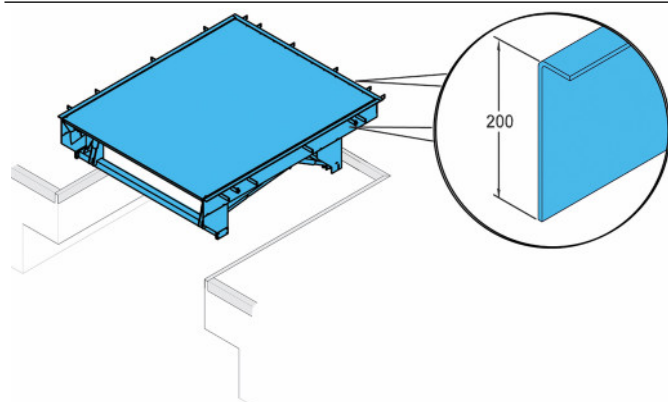

Rám T (standardní) 200 mm

### 1.5.2 W – rám vyrovnávacího můstku pro svařování

Rám W je navržen pro svaření můstku přímo k podlahové desce. V případě budoucí výměny lze místa svarů zbrusit.

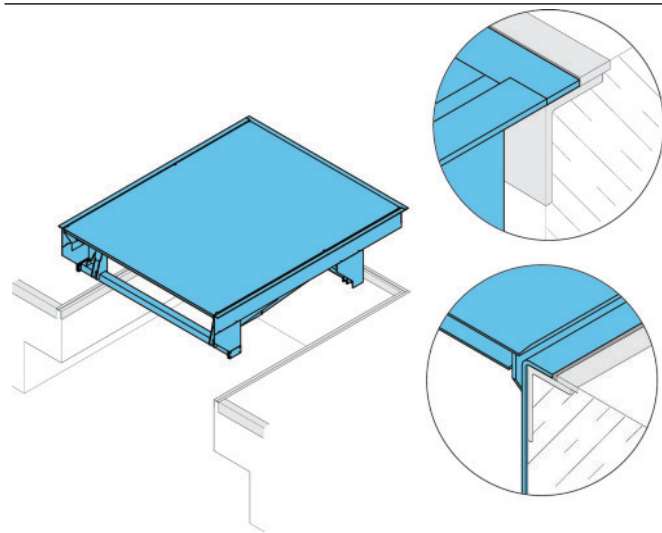

### 1.5.3 F – plochý rám pro svařování

Rám F je navržen pro svaření můstku přímo k podlahové desce. V případě budoucí výměny lze místa svarů zbrusit.

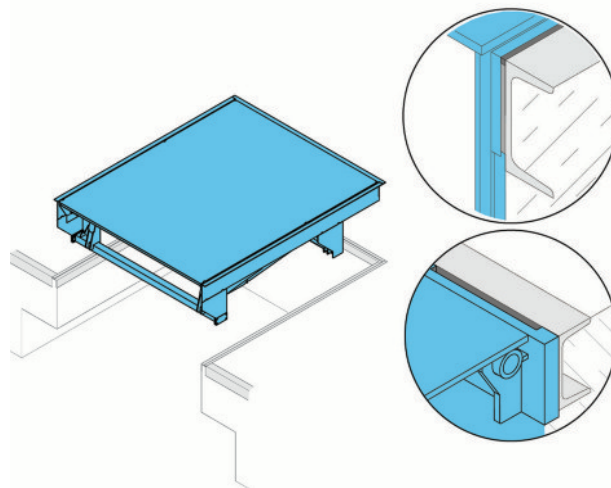

### 1.5.4 P – šachtový rám k přivaření

Vyrovnávací můstek s P-rámem je navržen tak, aby spočíval na robustní betonové desce v zadní části šachty. Ostatní části vyrovnávacího můstku jsou přivařeny k okrajům šachty. Urychluje se tak instalace či výměna.

#### NL 2000-3000

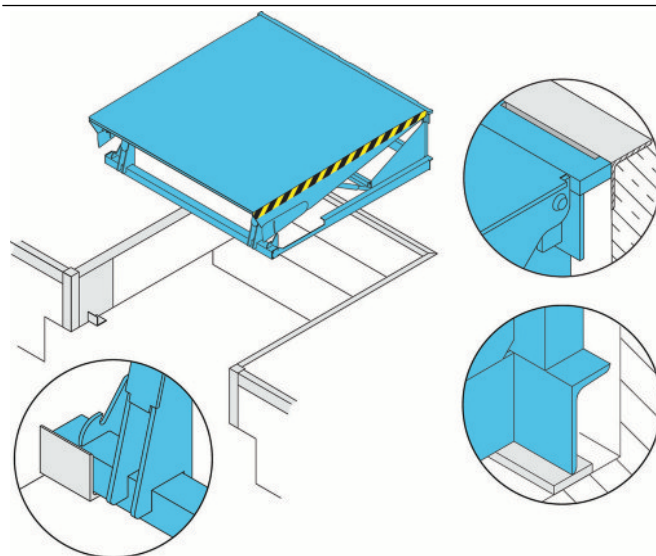

### 1.5.5 B – skříňový rám

Rám B je navržen tak, aby fungoval jako betonové bednění.  
Proto není potřeba složitá a nákladná práce s bedněním.

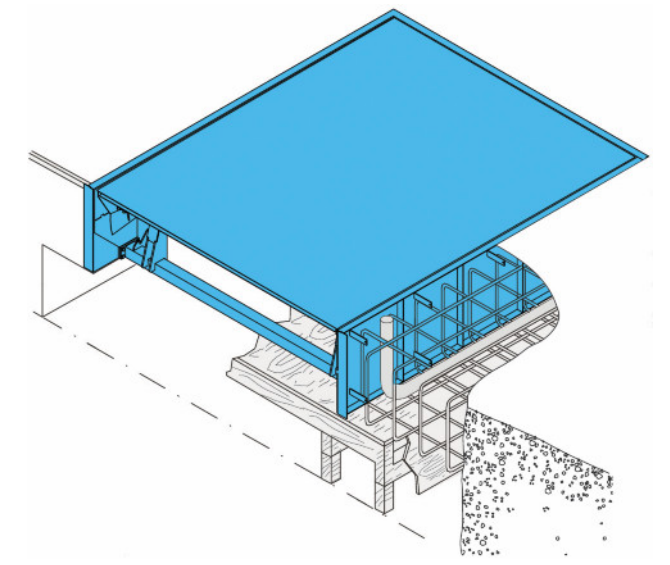



## 1.6 Řídicí systémy můstku

### 1.6.1 Systém 950 Docking LA TD

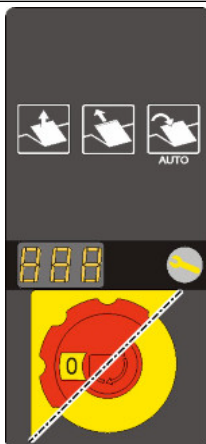

- Tlačítko ovládání nepřetržitým působením na zvedací plošinu.
- Tlačítko ovládání nepřetržitým působením na ovládací prvek k umístění lišty na ložný prostor vozidla.
- Tlačítko automatického impulsu k uvedení můstku zpět do parkovací polohy.
- Síťový vypínač a tlačítko nouzového zastavení.
- Rozhraní začlenění systému zajišťovacího klínu ASSA ABLOY.

### 1.6.2 Systém 950 Docking DLA TD

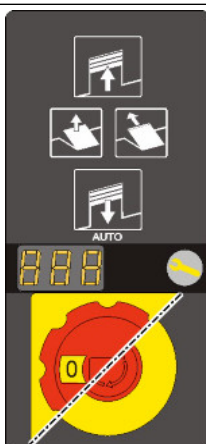

- Tlačítko ovládání nepřetržitým působením na zvedací plošinu.
- Tlačítko ovládání nepřetržitým působením na ovládací prvek k umístění lišty na ložný prostor vozidla.
- Tlačítko automatického impulsu k uvedení můstku zpět do parkovací polohy.
- Síťový vypínač a tlačítko nouzového zastavení.
- Rozhraní začlenění systému zajišťovacího klínu ASSA ABLOY.
- Navrženo k ovládání stropních sekčních vrat nakládací stanice.

### 1.6.3 Systém 950 Docking LSA TD



- Tlačítko ovládání nepřetržitým působením na zvedací plošinu.
- Tlačítko ovládání nepřetržitým působením na ovládací prvek k umístění lišty na ložný prostor vozidla.
- Tlačítko automatického impulsu k uvedení můstku zpět do parkovací polohy.
- Síťový vypínač a tlačítko nouzového zastavení.
- Rozhraní začlenění systému zajišťovacího klínu ASSA ABLOY.
- Navrženo k ovládání nafukovacího límce nakládací stanice.

### 1.6.4 Systém 950 Docking DLSA TD

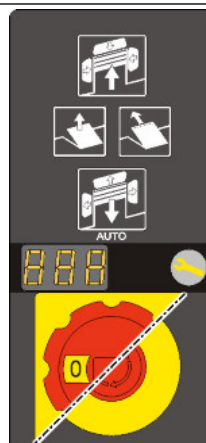

- Tlačítko ovládání nepřetržitým působením na zvedací plošinu.
- Tlačítko ovládání nepřetržitým působením na ovládací prvek k umístění lišty na ložný prostor vozidla.
- Tlačítko automatického impulsu k uvedení můstku zpět do parkovací polohy.
- Síťový vypínač a tlačítko nouzového zastavení.
- Rozhraní začlenění systému zajišťovacího klínu ASSA ABLOY.
- Navrženo k ovládání stropních sekčních vrat a nafukovacího límce nakládací stanice.

### 1.6.5 950 Propojovací napájecí kabel



- Standardní: 1,1 m napájecí kabel pro připojení k síťovému vypínači na stěně.
- Volitelné: 1,5 m napájecí kabel se zástrčkou CEE, předinstalovaný.

## 1.7 Vybavení

### 1.7.1 Dorazy

Nárazníky umístěné před vyrovnávacím můstkem pohlcují energii vozidla, které náhodně nebo záměrně vrazí do budovy. Nárazníky jsou k dispozici v různých velikostech, v pevném nebo pohyblivém provedení a s gumovým potahem nebo ocelovou deskou a funkcí pružiny.

#### 1.7.1.1 RS

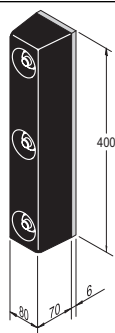

##### Využití

Nárazník RS je úsporné řešení pro nakládací stanice, kde probíhá nakládka a vykládka z vozidel stejné velikosti.

#### 1.7.1.2 RB

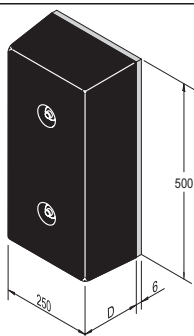

##### Využití

Nárazník RB je velká pevná guma. Jedná se o univerzální řešení pro ochranu budov a vozidel.

Dostupné hloubky:

- 90 mm
- 140 mm

#### 1.7.1.3 RB s ocelovou čelní deskou

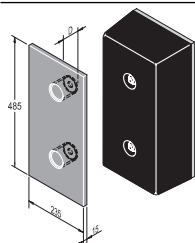

##### Využití

Nárazník RB s ocelovou ochrannou čelní deskou zvyšuje ochranu budovy a prodlužuje životnost nárazníků.

Dostupné hloubky:

- 90 mm
- 140 mm

#### 1.7.1.4 RB s ocelovou čelní a horní deskou

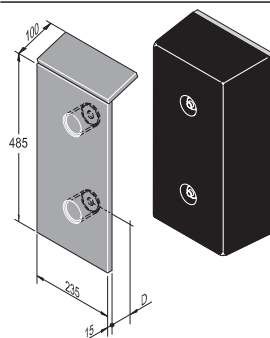

##### Využití

Nárazník RB s ocelovou ochrannou čelní a horní deskou je navržen pro vozidla s vysokou ložnou plochou, např. vyměnitelné otevřené jednotky a kontejnery.

Dostupné hloubky:

- 90 mm
- 140 mm

#### 1.7.1.5 RB s ocelovou konstrukcí

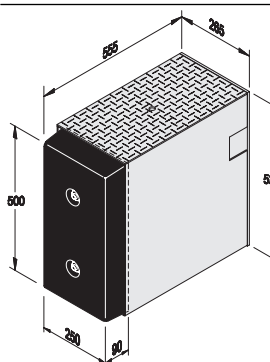

##### Využití

Nárazník RB s ocelovou konstrukcí je navržen tak, aby vytvořil bezpečnostní mezeru mezi vyrovnávacím můstkem s 1 000mm teleskopickou lištou a nákladním vozidlem.

#### 1.7.1.6 RB s ocelovou konstrukcí a ocelovou čelní deskou

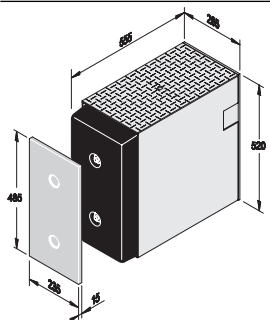

##### Využití

Nárazník RB s ocelovou konstrukcí je navržen tak, aby vytvořil bezpečnostní mezeru mezi vyrovnávacím můstkem s 1 000mm teleskopickou lištou a nákladním vozidlem.

Čelní ochranná ocelová deska zvyšuje ochranu budovy a prodlužuje životnost nárazníků.

### 1.7.1.7 Válcový nárazník

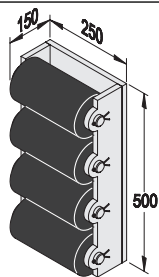

#### Využití

Válcový nárazník je robustní řešení pro nakládací stanice, kde se vozidla při nakládce a vykládce výrazněji vertikálně pohybují. Válcový nárazník je navržen pro vozidla bez vyčnívajících prvků pod zadními dveřmi.

### 1.7.1.8 EBH

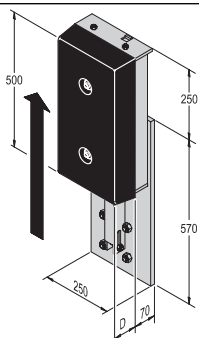

#### Využití

Nárazník EBH je ideálním řešením pro nakládací stanice, kde probíhá nakládka a vykládka z vozidel s výraznými výškovými rozdíly. Tento nárazník lze vertikálně nastavit pomocí „uvolňovacího zařízení“.

Dostupné hloubky:

- 90 mm
- 140 mm

### 1.7.1.9 EBF

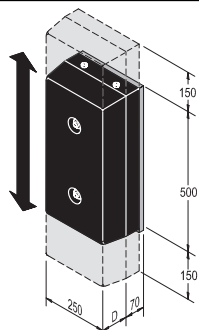

#### Využití

Nárazník EBF je ideálním řešením pro nakládací stanice, kde se počítá s tím, že vozidla při nakládce a vykládce provádí výrazné vertikální změny zavěšení. Tento nárazník sleduje vertikální pohyby vozidla.

Dostupné hloubky:

- 90 mm
- 140 mm

### 1.7.1.10 Ocelový pružinový nárazník 800

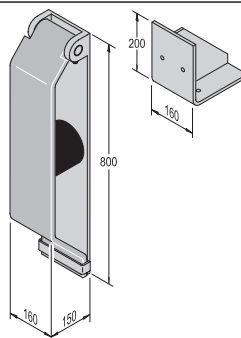

#### Využití

Ocelový pružinový nárazník 800 mm je koncipován pro použití, u kterých jsou vozidla obecně výše než úroveň rampy.

### 1.7.1.11 Ocelový pružinový nárazník 600

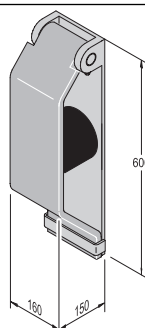

#### Využití

Ocelový pružinový nárazník je ideální ochranou rampy i samotného vozidla.

### 1.7.2 ASSA ABLOY DE6190WC zajišťovací klín

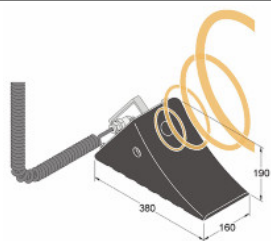

Zajišťovací klín je vybaven snímačem pro detekci přítomnosti a polohy vozidla a je připojen k ovládacímu panelu vyrovnávacího můstku. Pokud není detekováno žádné vozidlo, je nakládací stanice z bezpečnostních důvodů zablokována. Zajišťovací klín navíc zabraňuje pohybu vozidla při nakládce a vykládce.

### 1.7.3 ASSA ABLOY DE6090TLS Systém světelné signalizace



Systém světelné signalizace je vybaven snímačem nad vyrovnávacím můstkem, který zjišťuje přítomnost vozidla. Případně vozidlo detekuje zajišťovací klín.

Pokud není k dispozici žádné vozidlo (vyrovnávací můstek je volný), světelná signalizace uvnitř je červená, venku zelená.

Světelnou signalizaci lze také kombinovat se zajišťovacími klíny nebo zablokováním vrat/můstku.

### 1.7.4 ASSA ABLOY DE6090DL Dokovací LED osvětlení pro velké zatížení

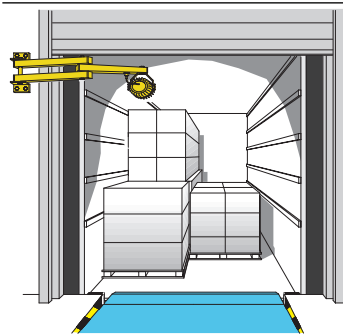

Osvětlení v nakládacím prostoru je často náchylné na zničení, proto je v podstatě nezníčitelné dokovací LED osvětlení pro velké zatížení ideálním řešením pro osvětlení nákladního vozidla a nakládacího prostoru. Je navrženo pro nejnáročnější prostředí a odolá i případným tvrdým nárazům od pohybujícího se vysokozdvíhacího vozíku, aniž by došlo k jeho poškození.

### 1.7.5 ASSA ABLOY DE6190FL Ventilátorové světlo

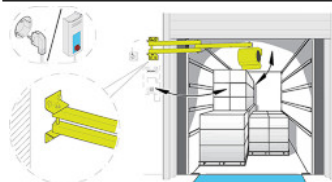

Kompaktní ventilátorové světlo je kombinované řešení ventilátoru a dokovacího osvětlení v jednom. Ventilátor vytváří nepřetržitý proud čerstvého vzduchu, který osvěžuje a čistí vzduch uvnitř přívěsu nebo kontejneru a integrované dokovací světlo poskytuje dostatečné osvětlení prostoru. Má flexibilní pevné rameno, které se hodí pro všeobecné použití v průmyslu a logistice pro snadný a rychlý proces přistavení.

### 1.7.6 Parkovací vodící lišty

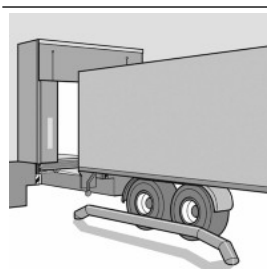

Tato optická pomůcka usnadňuje parkování vozidla a snižuje riziko kolize. Zejména se hodí pro nakládací stanice se širokými lištami vyrovnávacího můstku a polštářovými těsnicími límci. Parkovací vedení může být před vyrovnávacím můstkem přišroubováno nebo zalito v betonu do podlahy.

### 1.7.7 ASSA ABLOY DE6190DI Dock-IN

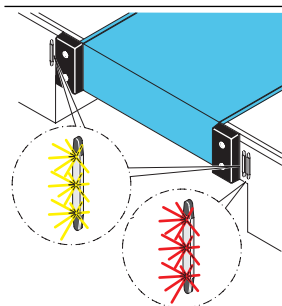

Systém ASSA ABLOY Dock-IN nabízí kompletní řadu vedení a světelné signalizace, které nasměrují nákladní vozidlo na nakládací rampu. Proces přistavení je tak snadný a bezpečný. Systém ASSA ABLOY Dock-IN je založen na moderní LED technologii a vyznačuje se vysokou spolehlivostí a nízkou spotřebou energie.

#### 1.7.7.1 Dock-IN White

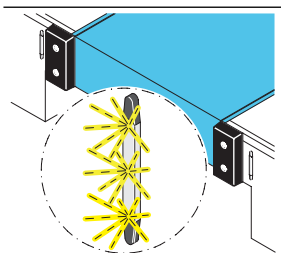

Systém ASSA ABLOY Dock-IN White se skládá ze dvou bílých světelných lišt LED. Je navržen tak, aby pomáhal navádět nákladní vozidlo do doku. Systém ASSA ABLOY Dock-IN White nabízí mnohem lepší vizuální podporu než bílé pruhy na přístřešku nebo asfaltu. Montují se na stěnu a jsou vždy dobře viditelné. Nepodléhají tolik opotřebení a nejsou zakryté nečistotami či sněhem.

#### 1.7.7.2 Dock-IN Red

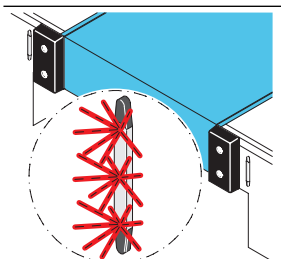

ASSA ABLOY Dock-IN Red je systém světelné signalizace tvořený jedním červenou světelnou lištou LED, snímačem pro detekci nákladního vozidla a ovládací skříní světelné signalizace. Snímač detekuje nákladní vozidlo, když je ve správné poloze velmi blízko doku. Červená kontrolka LED se rozsvítí. Tím signalizuje řidiči nákladního vozidla, aby zabrzdil a bezpečně bez rizika poškození najel vozidlem při nejnižší rychlosti k nárazníku. Systém zahrnuje blokování funkcí ovládací skříně nakládací rampy, které budou opět uvolněny zase tehdy, když je nákladní vozidlo na místě a červená LED kontrolka svítí.

### 1.7.7.3 Dock-IN White a Red

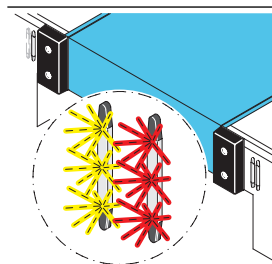

ASSA ABLOY Dock-IN White a Red je optimální kombinace obou systémů pro snadné a bezpečné přistavení vozidla. Bílé LED kontrolky poskytují vizuální cíl a červené LED kontrolky navedou nákladní vozidlo do správné vzdálenosti od doku. Bílé vodičí LED kontrolky zhasnou, když je detekováno nákladní vozidlo. Současně se rozsvítí červená LED kontrolka. Před opuštěním vozidla stiskne obsluha tlačítko RESET na ovládací skříně uvnitř budovy. Poté se rozsvítí bílé LED kontrolky a červená LED kontrolka zhasne. To je signál pro řidiče nákladního vozidla, že je nakládka dokončena.



#### 1.7.7.4 Standard

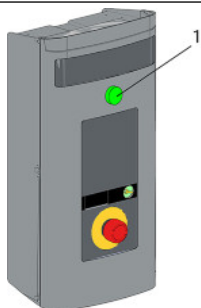

1. Kontrolka uvnitř a tlačítko RESET

**Kontrolka uvnitř**  
Zelená LED kontrolka na řídicí skříni 950 signalizuje spuštění funkcí řídicí skříně. Obsluha zařízení nakládací rampy přesně ví, kdy může začít nakládat nebo vykládat. Zelená LED kontrolka pomáhá šetřit energii a řídit celý proces nakládky.

#### Tlačítko RESET

Funkce RESET se aktivuje tlačítkem na řídicí skříni uvnitř budovy předtím, než nákladní vozidlo odjede.

Bílé LED kontrolky se rozsvítí a červená LED kontrolka zhasne. To je signál pro řidiče nákladního vozidla, že je nakládka dokončena. Pro tuto funkci musí být můstek v parkovací poloze, sekční vrata musí být zavřená a nafukovací těsnicí límec musí být zatažen.

Pro aktivaci funkce RESET tlačítko stisknete a na 1 sekundu podržte. Pokud stisknete tlačítko na 3 sekundy před tím, než nákladní vozidlo odjede, červená LED kontrolka se znovu rozsvítí a bílé LED kontrolky zhasnou.

Při odjezdu se bílé LED kontrolky rozsvítí a systém Dock-IN je připraven pro další nákladní vozidlo.

#### 1.7.7.5 Dostupné možnosti

- Dock-IN Green a Red.  
Zelené LED kontrolka místo bílé. Tato verze má stejnou funkci jako Dock-IN White a Red.

- Kontrolka uvnitř, zabudovaná do řídicí skříni 950  
Zelená LED kontrolka na řídicí skříni signalizuje spuštění funkcí řídicí skříně. Obsluha zařízení nakládací rampy přesně ví, kdy může začít nakládat nebo vykládat. Zelená LED kontrolka pomáhá šetřit energii a řídit celý proces nakládky.

- Druhá červená LED kontrolka  
Je možné přidat druhou červenou LED lištu s červenou světelnou signalizací LED po obou stranách nakládací rampy. Jedná se o volitelný doplněk pro terminály s mezinárodními nákladními vozidly s levostranným a pravostranným řízením.

- Připojení zajišťovacího klínu

Pro zvýšení bezpečnosti je možné připojit ASSA ABLOY zajišťovací klín k funkci světelné signalizace ASSA ABLOY Dock-IN Red nebo ASSA ABLOY Dock-IN White a Red. Řídicí skříň bude zablokována, dokud nebude nákladní vozidlo detekováno a nebude na místě zjišťovací klín.

Poznámka:

Ujistěte se, že LED lišty nejsou zakryty těsnicím límcem.

Nejnižší nákladní vozidlo smí být max. 2 000 mm pod polohou snímače.

### 1.7.8 Panely pro nakládací systém ISO

ASSA ABLOY DL6220T s lištou délky 1000 mm lze integrovat do nakládacího systému ISO.

Izolované panely se namontují do šachty pod vyrovnávacím můstkem jako součást nakládacího systému ISO. Panely (x) jsou k dispozici v tloušťce 42 nebo 82 mm.

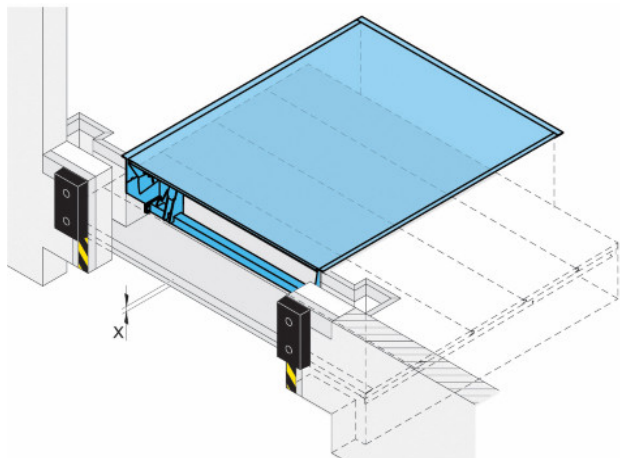

Šířka šachty nakládacího systému ISO je rozměr (x) pod vyrovnávacím můstkem.

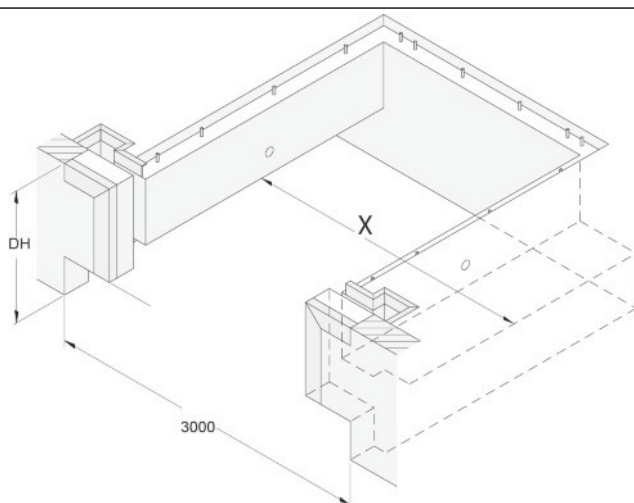

V zavřené poloze nakládací systém ISO zajišťuje, že vyrovnávací můstek je zespodu velmi dobře utěsněný a je zabráněno přístupu studeného nebo teplého vzduchu.

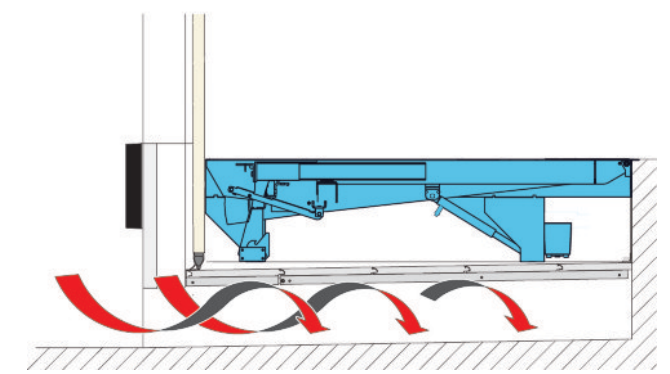

Přední část konstrukce panelu lze sklopit dolů, aby byl umožněn přístup pod vyrovnávací můstek pro účely servisu a údržby.

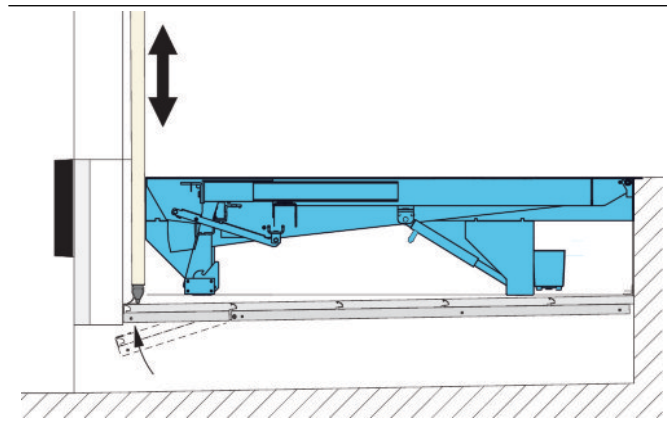

## 2 Průvodce výběrem

### 2.1 Nosnost podle normy EN 1398

Norma EN 1398 popisuje tři klíčové definice zátěže.

#### 2.1.1 Jmenovitá zátěž

Jmenovitá zátěž je celková hmotnost zboží, vysokozdvížeňového vozíku a řidiče.



#### 2.1.2 Zatížení nápravy

Zatížení nápravy se bere jako zatížení působící na dvě pravoúhlé kontaktní plochy v laterální vzdálenosti 1 m. Tyto oblasti platí pouze v případě, že skutečné podmínky nevyžadují intenzivnější zatížení. Velikost otisku [mm<sup>2</sup>] je odvozena od zatížení kola [N] děleno 2 [N/mm<sup>2</sup>]. Poměr pravoúhlého otisku je W:L = 3:2.

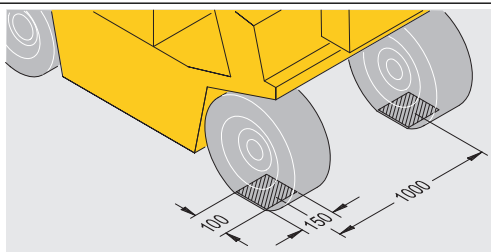

Na výkresu jsou uvedeny rozměry pro vyrovnávací můstek s nosností 100 kN nebo 150 kN.

#### 2.1.3 Dynamická zátěž

Dynamická zátěž je pohyb jmenovité zátěže a představuje tlak na plošinu můstku způsobený pohybujícím se vysokozdvížeňovým vozíkem.



## 2.2 Výběr nosnosti

Nosnost vyrovnávacího můstku musí být vždy vyšší než jmenovitá zátěž.

### 2.2.1 Příklad

Hmotnost vysokozdvížného vozíku	3 600 kg
Hmotnost zboží	1 500 kg
Hmotnost řidiče	100 kg
Celková hmotnost/jmenovitá zátěž	5 200 kg
Vhodná nosnost vyrovnávacího můstku	6 000 kg/60 kN

## 2.3 Tloušťka protiskluzového plechu plošiny

6 tun (60 kN) DL6220T teledock je standardně vybaven protiskluzovým plechem 6 mm S355 (6/8). Je navržen pro nakládku a vykládku pomocí obvyklých 4kolových vysokozdvížných vozíků s pneumatickými koly a je vhodný také pro manipulační techniku s vysokým bodovým zatížením, jako jsou například elektrické paletové vozíky.

## 2.4 Výběr délky vyrovnávacího můstku

Při určování délky vyrovnávacího můstku změřte maximální výškový rozdíl mezi ložným prostorem vozidla a úrovní rampy. Dále si ujasněte, která vozidla se budou používat, a vyhledejte maximální sklon, ve kterém se smí vozidlo používat.

Vozidlo	Maximální sklon
Ochranná klec	3%
Ruční paletový vozík	3%
Elektrický paletový vozík	7%
Vysokozdvížný vozík (baterie)	10%
Vysokozdvížný vozík (plyn/benzín)	15%

### 2.4.1 Výpočet

Minimální délka můstku = výškový rozdíl/sklon (%)

### 2.4.2 Příklad

Vozidlo:	Elektrický paletový vozík (max. sklon 7 %)
Výška vozidla:	1 325–1 000 mm
Výška doku:	1 150 mm

Rozdíl mezi výškou nákladního vozidla a výškou doku = 175 mm

$175 \text{ mm} / 7 \% = 2\,500 \text{ mm}$  délka můstku

## 2.5 Jmenovitá šířka

ASSA ABLOY DL6220T teledock je k dispozici se jmenovitou šířkou, 2000, 2200 nebo 2250 mm. Správná jmenovitá šířka musí být větší než nejširší nakládací vozidlo o minimálně 700 mm.

## 2.6 Volný prostor pod lištou

Podle bezpečnostních pokynů normy EN 1398 musí během nakládání a vykládání lišta celou šířkou pevně spočívat na ložné ploše vozidla, minimálně 100mm přesahem.

2.6.1 Vhodné verze lišty pro nákladní vozidla s konvenčními ložnými plochami, které nemají vzadu žádný nástupní schůdek

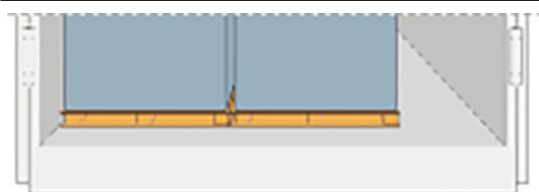

2.6.1.1 Ocelová lišta

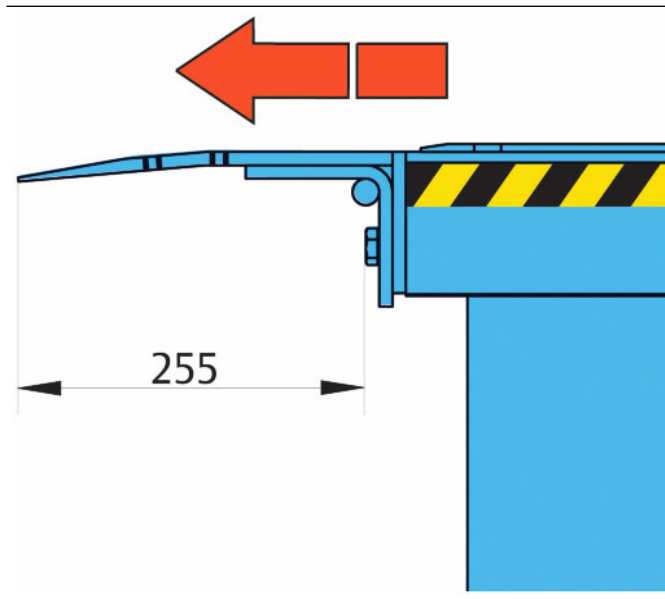

2.6.2 Vhodné řešení lišty pro typické chladírenské kontejnery s ložným prostorem, která mají vzadu nástupní schůdek

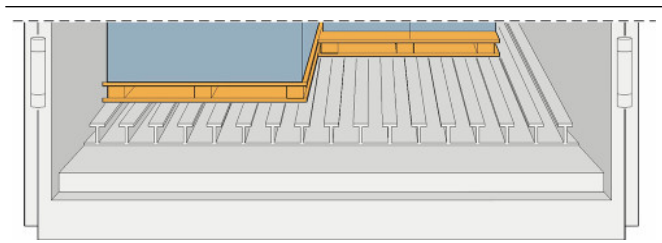

2.6.2.1 Lišta kontejneru (pouze ocelová lišta)

Tato možnost je k dispozici pro délky lišty 500 a 1 000 mm.

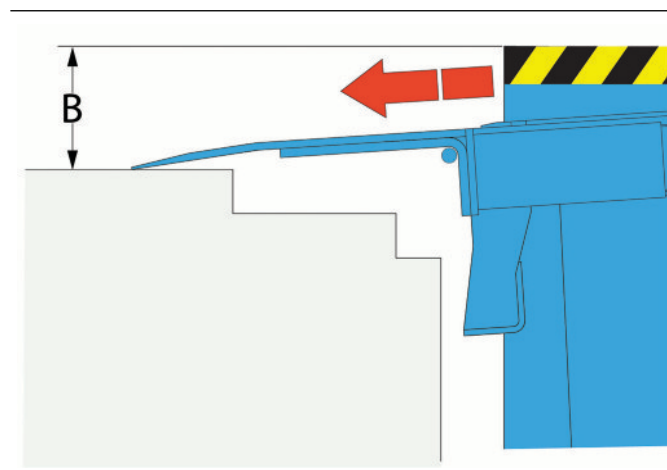
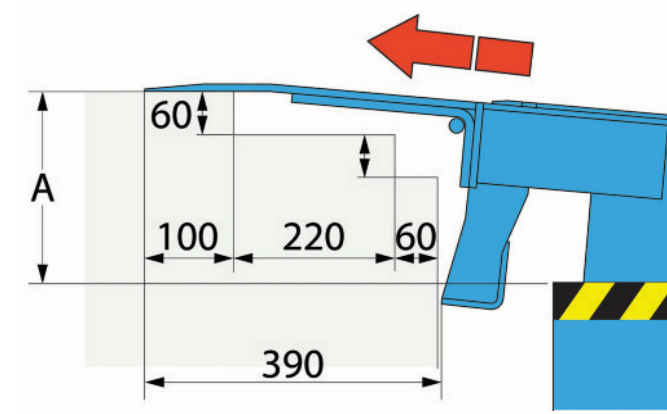



## 3 Specifikace

### 3.1 Rozměry

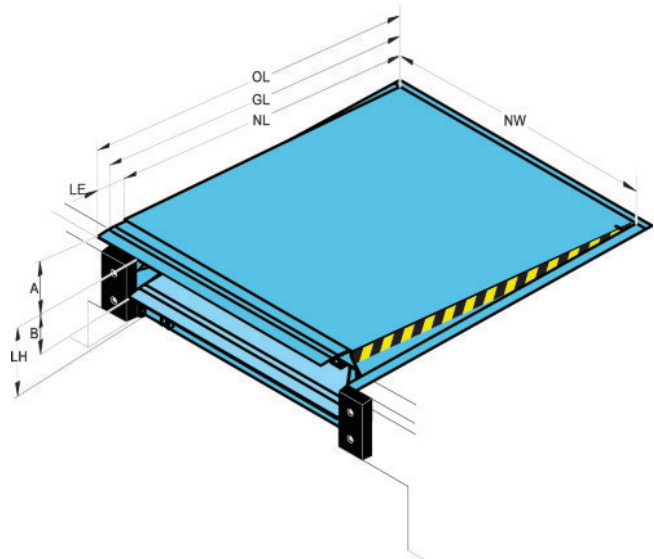

NL	Jmenovitá délka
OL	Celková délka
GL	Délka sklonu
NW	Jmenovitá šířka
LE	Prodloužení lišty
LH	Výška můstku
A	Pracovní rozsah nad úrovní rampy
B	Pracovní rozsah pod úrovní rampy

Rozměry		Svislý pracovní rozsah			
NL	LH	Rozměry	500 mm	1000 mm	ERGO
2000	600	A	440	530	400
		B	400	470	370
2500	600	A	450	530	420
		B	380	430	350
3000	600	A	430	490	400
		B	360	410	340
3500	800	A	520	590	500
		B	410	450	390
4000	800	A	540	600	520
		B	400	430	380
4500	800	A	550	610	530
		B	390	420	370

Jmenovitá šířka (NW) 2000, 2200, 2250 mm pro všechny velikosti.

\*\* V souladu s normou EN 1398 nesmí být vyrovnávací můstek používán mimo přípustný rozsah sklonu  $\pm 12,5\%$  (přibližně  $\pm 7^\circ$ ). Omezení lze překročit pouze pokud obsluha zajistí eliminaci nebezpečí uklouznutí (například osušením a očištěním ploch).

## 3.2 Řídicí jednotky

### 3.2.1 Rozměry

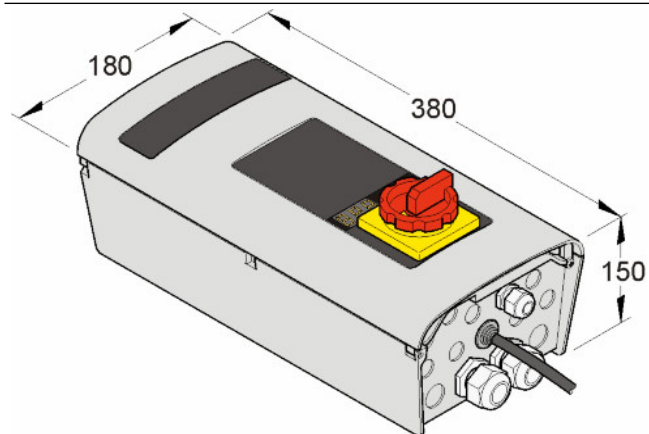

Řada 950

## 4 Výkonové charakteristiky CEN

### 4.1 Bezpečnost podle evropské normy EN 1398

- Funkce nouzového zastavení.
  - Bezpečnostní ventily blokují pohyb spouštění po max. 6 % nominální délky můstku.
  - Dva zvedací válce zajistí zastavení vyrovnávacího můstku ve vodorovné poloze.
- Volně plovoucí poloha.
- Torze plošiny. Boční průhyb min. 3 % jmenovité šířky.
- Bezpečnostní kryty zakrývají mezeru mezi plošinou a šachtou při nejvyšší poloze vyrovnávacího můstku.
- Max. pracovní rozsah sklonu 12,5 % (~ 7 °).
- Výstražné pruhy na bočních stěnách a na rámu (černo-žluté).

## 5 Stavební a prostorové požadavky

### 5.1 Elektrická příprava

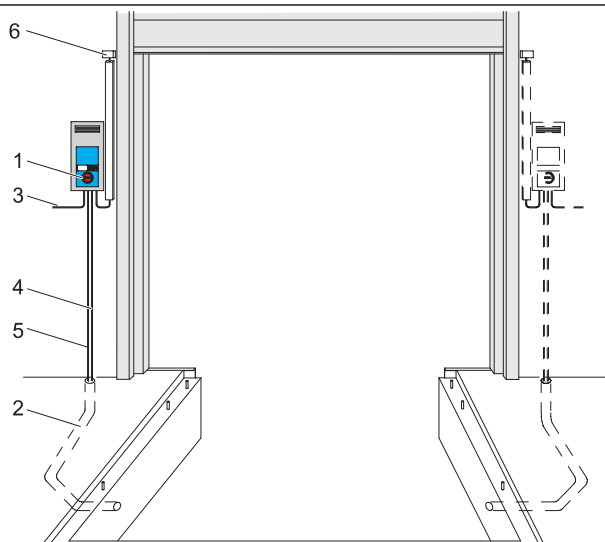

1	Řídicí jednotka (součást dodávky)	
2	Kabelová chránička o vnitřním průměru 70, ohyb <math><45^\circ</math> (od jiných výrobců)	
3	Síťové napájení: Síťová pojistka: Výkon motoru:	3/N/PE AC 50 Hz 400 V, 3fázové, 230 V, 3fázové D0 10 A gL 1,5 kW
4	Kabel:	7×0,75 mm <sup>2</sup>
5	Kabel motoru:	4×1,5 mm <sup>2</sup>
6	Volitelný bezpečnostní spínač na sekčních vratech k deaktivaci můstku, pokud jsou vrata zavřena*	

\*Není součástí standardní výbavy

## 5.2 Příprava šachty

Tato část představuje požadovanou přípravu šachty pro jednotlivé typy rámců produktu ASSA ABLOY DL6220T teledock.

### 5.2.1 Rám T 200

**S prostorem pro zadní zdvižnou plošinu vozidla**

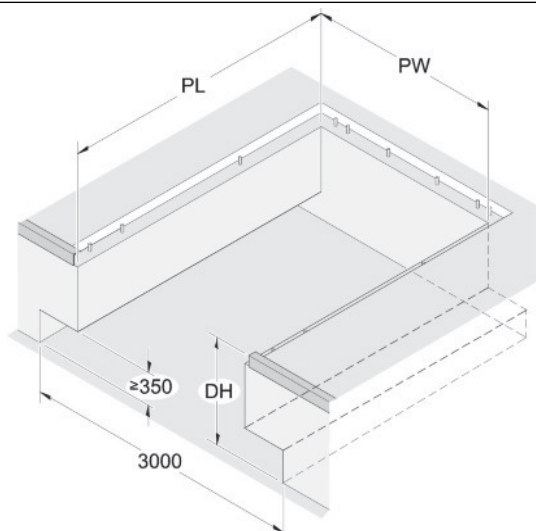

**Bez prostoru pro zadní zdvižnou plošinu vozidla**

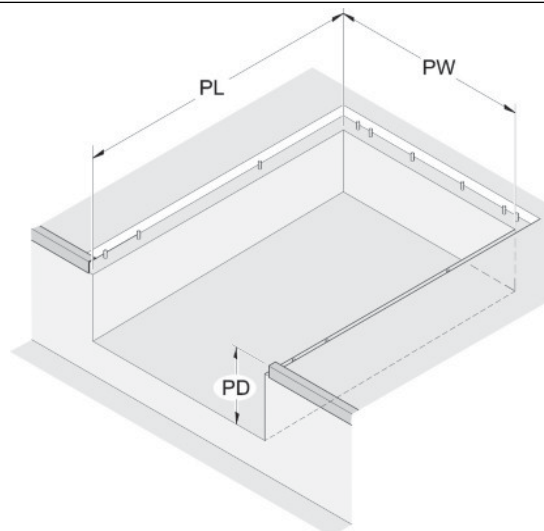

### 5.2.2 Rám W

**S prostorem pro zadní zdvižnou plošinu vozidla**

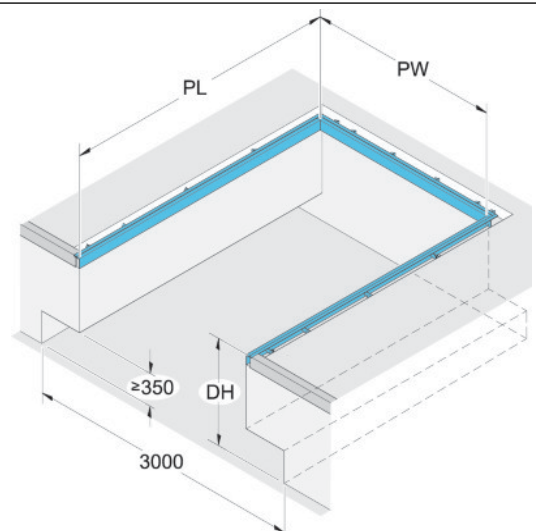

**Bez prostoru pro zadní zdvižnou plošinu vozidla**

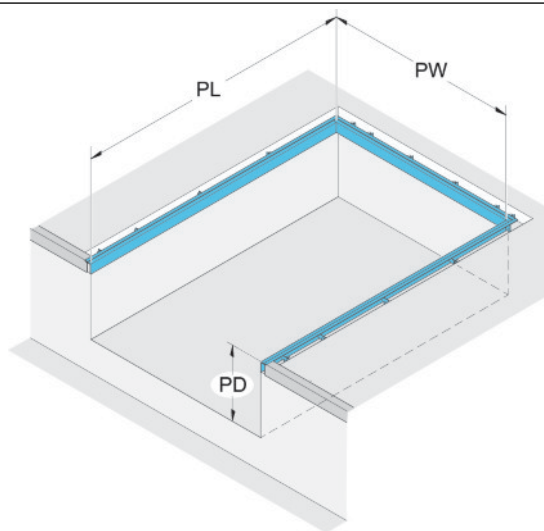



### 5.2.3 Rám F

S prostorem pro zadní zdvižnou plošinu vozidla

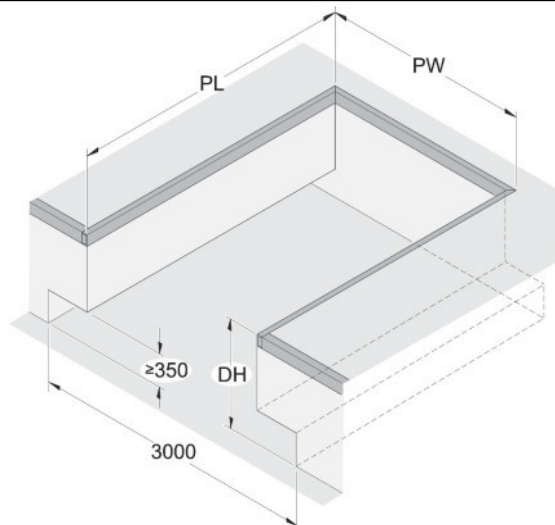

Bez prostoru pro zadní zdvižnou plošinu vozidla

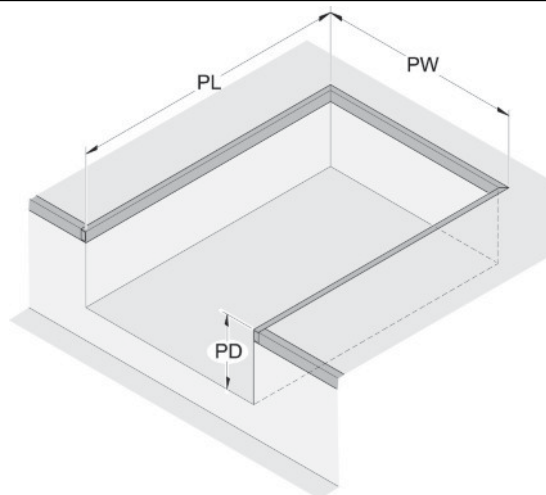

### 5.2.4 Rám P

S prostorem pro zadní zdvižnou plošinu vozidla

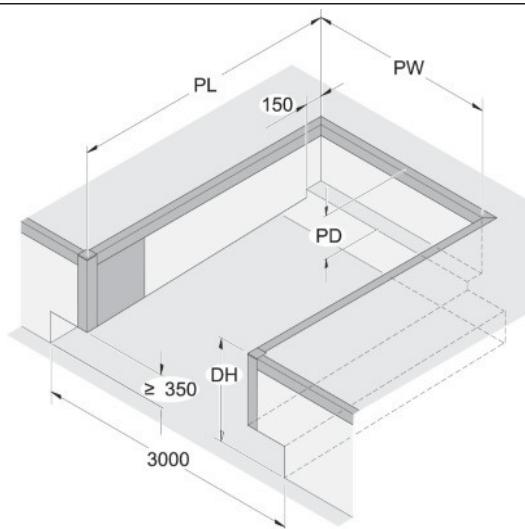

Bez prostoru pro zadní zdvižnou plošinu vozidla

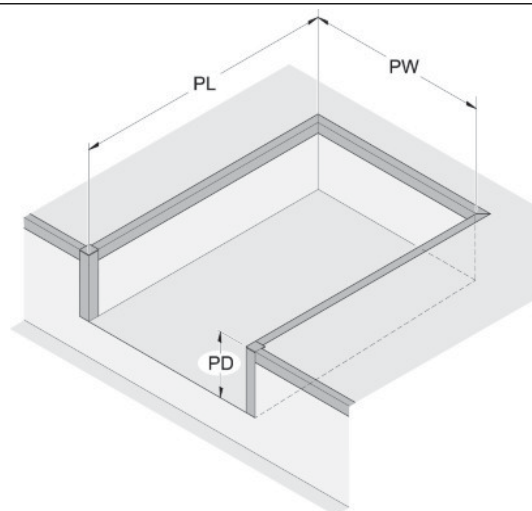

### 5.2.5 Rám B

S prostorem pro zadní zdvižnou plošinu vozidla

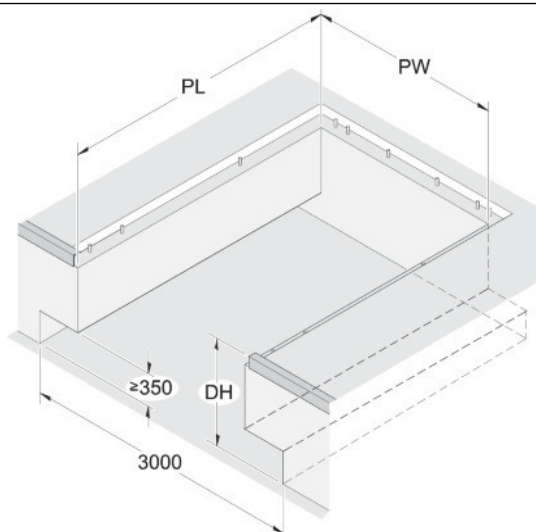

Bez prostoru pro zadní zdvižnou plošinu vozidla

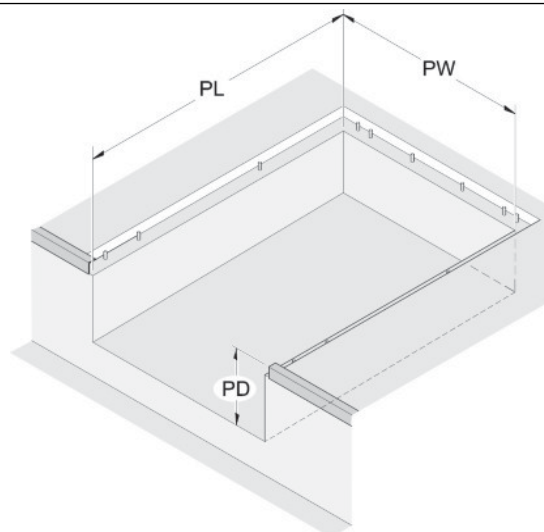

### 5.2.6 Rám T nakládací systém ISO

#### Obecný přehled nakládacího systému ISO

Na obrázku je vyrovnávací můstek v parkovací poloze. V této poloze se izolovaná stropní sekční vrata pohybují přímo na horizontální část izolace, která je nainstalována pod vyrovnávacím můstkem. Výsledkem je dokonalé utěsnění. ASSA ABLOY DL6220T musí mít pro toto řešení lištu o délce 1000 mm. Lišta musí být takto dlouhá, aby dosáhla k nakládacímu vozidlu, protože celý vyrovnávací můstek je montován za stropními sekčními vrata nakládací rampy.

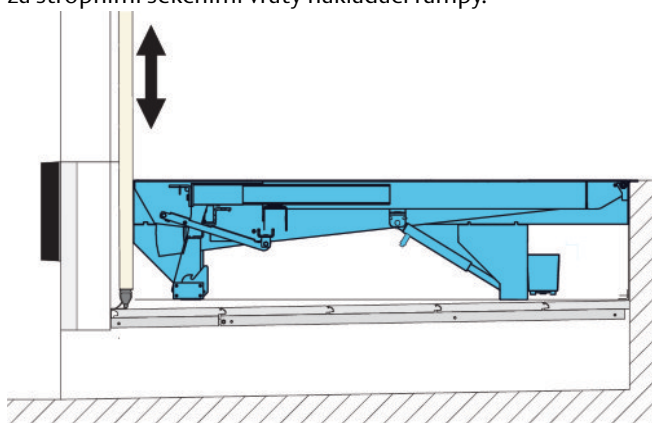
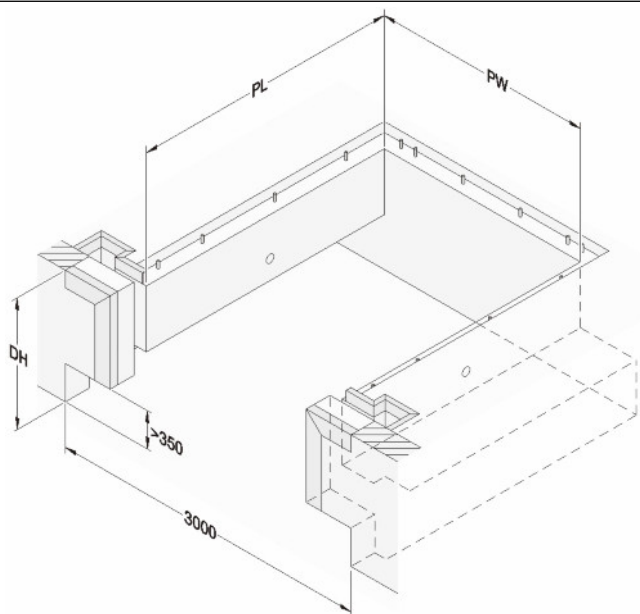

## 6 Služby na míru vašim potřebám

Návrh a instalace vyrovnávacího můstku teledock je jen začátek. Nejsmysluplnější vztahy jsou ty, které jsou trvalé. Zůstáváme po vašem boku i dlouho po instalaci, a to díky servisním smlouvám speciálně navrženým tak, aby váš ASSA ABLOY DL6220T poskytoval očekávaný výkon, který si zasloužíte.

Abychom pro vás vybrali nejlepší servisní smlouvu, nejprve zjistíme, jaké jsou vaše priority pro váš teledock. Stačí vám preventivní údržba, nebo chcete plně optimalizovat jeho výkon? Společně můžeme přizpůsobit vaši vlastní servisní smlouvu tak, aby vám vyhovovala.

**At' už si vyberete kteroukoli smlouvu, jedno je jisté – vždy budete v dobrých rukou a bude o vás kompletně postaráno, kdykoli a kdekoli.**



Díky servisním službám ASSA ABLOY se můžete soustředit na svou hlavní činnost. Provádíme preventivní údržbu a bezpečnostní kontroly, aby vaše řešení vstupu vždy splňovalo nejnovější bezpečnostní požadavky, místní předpisy a provozní směrnice.

Můžete si také zvolit přístup k našim digitálním propojeným řešením (IoT), která vám umožní proaktivně monitorovat a kontrolovat teledock a požadavky na jeho údržbu.

Můžete sledovat stav, kondici a potřebu servisu můstku ASSA ABLOY DL6220T – to vše v reálném čase. Můžete také vzdáleně monitorovat jeho výkon a dostávat přizpůsobená upozornění na chyby a výstrahy.



V rámci služby ASSA ABLOY Optimize přebíráme plnou péči a odpovědnost za zařízení, takže se o svůj teledock nikdy nebudete muset obávat.

Kromě preventivní údržby a bezpečnostních prohlídek nabízených v rámci servisních služeb ASSA ABLOY hradíme také veškeré opravy a náhradní díly\*, což zajišťuje stabilní náklady na údržbu a zjednodušenou správu.

Služba zahrnuje také digitální řešení, která nám umožňují bezpečně a spolehlivě monitorovat váš teledock a na základě dat v reálném čase provádět plánovanou údržbu nebo opravy dříve, než dojde k poruše.

Tyto údaje nám také umožňují přesně určit případné chyby a kontaktovat vás za účelem vzdáleného řešení problémů. Pokud se můžeme vyhnout vyslání technika, což je nákladově i časově neefektivní pro obě strany, a navíc to pomáhá snižovat naši uhlíkovou stopu.

V případech, kdy nemůžeme problém vyřešit na dálku, zajistíme rychlou reakci a vyšleme jednoho z našich zkušených techniků se správnými nástroji, materiály a díly, aby konkrétní problém vyřešil – ideálně hned napoprvé.

*\* s výjimkou případů nesprávného použití nebo kolize*

Pro všechny servisní potřeby využijte naši speciální servisní linku, která je k dispozici nonstop. Společně pak můžeme připravit vaši vlastní servisní smlouvu.

Více informací o společnosti ASSA ABLOY Entrance Systems najdete na webu [www.assaabloyentrance.com/cz](http://www.assaabloyentrance.com/cz).

# Rejstřík

2		
2 zasouvací jazýčky.....	9	
9		
950 Propojovací napájecí kabel.	14	
A		
ASSA ABLOY DE6090DL Dokovací LED osvětlení pro velké zatížení..	17	
ASSA ABLOY DE6090TLS Systém světelné signalizace.....	17	
ASSA ABLOY DE6190DI Dock-IN	18	
ASSA ABLOY DE6190FL Ventilátorové světlo.....	17	
ASSA ABLOY DE6190WC zajišťovací klín.....	17	
Autorská práva a prohlášení o vyloučení odpovědnosti.....	2	
B		
B – skříňový rám.....	13	
Barvy.....	11	
Bezpečná kontaktní plocha.....	9	
Bezpečnost podle evropské normy EN 1398.....	26	
Bezpečnostní podpěra levá a pravá .....	8	
Č		
Čelní krycí zástěna.....	10	
D		
Dock-IN Red.....	18	
Dock-IN White.....	18	
Dock-IN White a Red.....	18	
Dorazy.....	15	
Dostupné možnosti.....	19	
Dynamická zátěž.....	21	
E		
EBF.....	16	
EBH.....	16	
Elektrická příprava.....	27	
Ergonomická lišta.....	9	
F		
F – plochý rám pro svařování....	12	
Funkce.....	3	
H		
Hydraulická jednotka upevněná k horní zadního spodního rámu. .....	7	
J		
Jmenovitá šířka.....	22	
Jmenovitá zátěž.....	21	
L		
Lišta kontejneru (pouze ocelová lišta).....	23	
M		
Materiál lišty.....	9	
Možnosti.....	8	
N		
Nátěr.....	11	
Nosnost podle normy EN 1398.	21	
O		
Obecné informace.....	6	
Ocel telescopic lip.....	9	
Ocelová lišta.....	23	
Ocelový pružinový nárazník 600	16	
Ocelový pružinový nárazník 800	16	
Ochrana proti uklouznutí/redukce hluku.....	10	
P		
P – šachtový rám k přivaření....	12	
Panely pro nakládací systém ISO	20	
Parkovací vodící lišty.....	17	
Plošina.....	10	
Popis.....	6	
Povrchová úprava.....	11	
Přehled.....	6	
Příklad.....	22, 22	
Příprava šachty.....	28	
Průvodce výběrem.....	21	
R		
Rám B.....	30	
Rám F.....	29	
Rám můstku T-200 pro uložení do betonu.....	12	
Rám P.....	29	
Rám T 200.....	28	
Rám T nakládací systém ISO....	30	
Rám W.....	28	
Rámy – spojení s budovou.....	12	
RB.....	15	
RB s ocelovou čelní deskou....	15	
RB s ocelovou čelní a horní deskou .....	15	
RB s ocelovou konstrukcí.....	15	
RB s ocelovou konstrukcí a ocelovou čelní deskou.....	15	
Režim provozu.....	6	
Robustní podpěra v klidové poloze .....	7	
Rozměry.....	24, 25	
RS.....	15	
Ř		
Řídicí jednotky.....	25	
Řídicí systémy můstku.....	14	
S		
Služby na míru vašim potřebám	31	
Specifikace.....	24	
Standard.....	19, 8	
Standardní lip.....	9	
Standardní telescopic lip.....	9	
Standardní třída nátěru.....	11	
Stavební a prostorové požadavky..	27	
Systém 950 Docking DLA TD....	14	
Systém 950 Docking DLSA TD..	14	
Systém 950 Docking LA TD.....	14	
Systém 950 Docking LSA TD....	14	

## T

Technické údaje.....	3
Teleskopická lišta.....	9
Těsnění EPDM.....	10
Tloušťka protiskluzového plechu plošiny.....	22, 10
Třídy nátěru.....	11
Tvary lišty.....	9
Typ lišty.....	9

## V

Válcový nárazník.....	16
Vedení teleskopické lišty.....	7
Vhodné řešení lišty pro typické chladírenské kontejnery s ložným prostorem, která mají vzadu nástupní schůdek.....	23
Vhodné verze lišty pro nákladní vozidla s konvenčními ložnými plochami, které nemají vzadu žádný nástupní schůdek.....	23
Volný prostor pod lištou.....	23
Vybavení.....	15
Výběr délky vyrovnávacího můstku .....	22
Výběr nosnosti.....	22
Výhody konstrukce z oceli S355..	6
Výkon.....	3
Výkonové charakteristiky CEN..	26
Výpočet.....	22
Využití.....	6

## W

W – rám vyrovnávacího můstku pro svařování.....	12
--	----

## Z

Zatížení nápravy.....	21
Zkosená lišta.....	9
Zkosená telescopic lip.....	9
Zvedací válce.....	7

## Ž

Žárové zinkování.....	11
-----------------------	----







Skupina ASSA ABLOY je čelním dodavatelem vstupních řešení.  
Každý den pomáháme miliardám lidí zažívat otevřenější svět.

**ASSA ABLOY**  
Entrance Systems

Divize ASSA ABLOY Entrance Systems dodává řešení pro efektivní a bezpečný pohyb materiálu i osob. Naše nabídka zahrnuje širokou škálu automatizovaných dveřních systémů pro chodce, průmyslové i obytné prostory, vybavení nakládacích doků, obvodové oplocení a služby.

Follow us:



Please enter ASSA ABLOY Entrance  
in the channel's search field.