

# Datový list výrobku

## Vyrovnávací můstek

### ASSA ABLOY DL6210S

**ASSA ABLOY**  
Entrance Systems

Experience a safer  
and more open world



# Autorská práva a prohlášení o vyloučení odpovědnosti

I když byl obsah této publikace sestaven s maximální možnou pečlivostí, společnost ASSA ABLOY nemůže přijmout odpovědnost za žádné škody, které by mohly vzniknout v důsledku chyb nebo opomenutí v této publikaci. Vyhrazujeme si také právo na provádění příslušných technických změn/výměn bez předchozího upozornění.

Z obsahu tohoto dokumentu nelze vyvozovat žádná práva.

Barevné průvodce: V důsledku různých metod tisku a publikování se mohou vyskytnout barevné rozdíly.

ASSA ABLOY Je ve své slovní formě či v podobě loga ochrannou známkou vlastněnou společností ASSA ABLOY Group.

Žádná část této publikace nesmí být kopírována ani publikována bez předchozího písemného svolení společnosti ASSA ABLOY, a to prostřednictvím skenování, tisku, kopírování, mikrofilmu nebo jiného procesu.

© ASSA ABLOY 2006-2024.

Všechna práva vyhrazena.

# Technické údaje

## Vlastnosti

Rozměry – jmenovitá délka*	2000, 2500, 3000 mm
Rozměry – jmenovitá šířka	2000, 2200 mm
Svislý pracovní rozsah	Nad rampu: 0-410 mm Pod rampu: 0-370 mm
Protiskluzový plech plošiny	6 mm S355 (6/8)
Povrchová úprava:	Standardní: Nátěr RAL 5010 nebo RAL 9005
Řídicí jednotka	Ovládání můstku Ovládání vrat Ovládání těsnicího límce indikace poruch

\* Další velikosti jsou k dispozici na požádání

## Výkon

Nosnost:	60 kN (6 tun)
Třída oceli všech ocelových dílů	S355
Motor hydraulické jednotky:	0,75 kW
Síťové napájení:	400 V, 3fázové, 230 V, 3fázové
Stupeň ochrany řídicí jednotky:	Řada 950, IP54
Dostupné typy oleje:	Standardní hydraulický olej ASSA ABLOY (-15 °C až +60 °C) Nízkoteplotní hydraulický olej ASSA ABLOY (-30 °C až +60 °C)
Magnetické ventily:	24 V/ss, 18 W S1
Povrchová úprava, nátěr třídy 1:	80 µm C2 M dle DIN EN ISO 12944-2
Povrchová úprava, nátěr třídy 3:	160 µm C3 M dle DIN EN ISO 12944-2
Povrchová úprava, galvanizace:	Žárové zinkování 80 µm C4 & C5-I M dle DIN EN ISO 12944-2

# Obsah

Autorská práva a prohlášení o vyloučení odpovědnosti.....	2
Technické údaje.....	3
<b>1 Popis.....</b>	<b>6</b>
1.1 Obecné informace.....	6
1.1.1 Využití.....	6
1.1.2 Výhody konstrukce z oceli S355.....	6
1.1.3 Režim provozu.....	6
1.1.4 Přehled.....	6
1.1.5 Hydraulická jednotka připevňená k horní části zadního spodního rámu.....	7
1.1.6 Zvedací válce.....	7
1.1.7 Robustní podpora klidové polohy.....	7
1.1.8 Standard.....	8
1.1.9 Možnosti.....	8
1.2 Sklopná lišta.....	8
1.2.1 Tvary lišty.....	8
1.2.2 Úhly lišty.....	9
1.3 Plošina.....	9
1.3.1 Tloušťka protiskluzového plechu plošiny.....	9
1.3.2 Bezpečnostní kryty.....	9
1.3.3 Těsnění EPDM.....	9
1.3.4 Ochrana proti uklouznutí/redukce hluku.....	10
1.4 Povrchová úprava.....	10
1.4.1 Nátěr.....	10
1.4.2 Žárové zinkování.....	10
1.5 Rámy – připojení k budově.....	11
1.5.1 Rám můstku T-200 pro uložení do betonu.....	11
1.5.2 W – rám vyrovnávacího můstku pro svařování.....	11
1.5.3 F – plochý rám pro svařování.....	12
1.5.4 P – šachtový rám k přivaření.....	12
1.5.5 B – skříňový rám.....	12
1.6 Řídicí systémy můstku.....	13
1.6.1 Systém 950 Docking L SD.....	13
1.6.2 Systém 950 Docking LA SD.....	13
1.6.3 Systém 950 Docking DLA SD.....	13
1.6.4 Systém 950 Docking LSA SD.....	13
1.6.5 Systém 950 Docking DLSA SD.....	13
1.6.6 950 Propojovací napájecí kabel.....	13
1.7 Vybavení.....	14
1.7.1 Dorazy.....	14
1.7.2 ASSAABLOY DE6190WC zajišťovací klín.....	15
1.7.3 ASSAABLOY DE6090TLS Systém světelné signalizace.....	15
1.7.4 ASSAABLOY DE6090DL Dokovací LED osvětlení pro velké zatížení.....	15
1.7.5 ASSAABLOY DE6190FL Ventilátorové světlo.....	15
1.7.6 Parkovací vodící lišty.....	15
1.7.7 ASSAABLOY DE6190DI Dock-IN.....	16
<b>2 Průvodce výběrem.....</b>	<b>18</b>
2.1 Nosnost podle normy EN 1398.....	18
2.1.1 Jmenovitá zátěž.....	18
2.1.2 Zatížení nápravy.....	18
2.1.3 Dynamická zátěž.....	18
2.2 Výběr nosnosti.....	18
2.2.1 Příklad.....	18
2.3 Tloušťka protiskluzového plechu plošiny.....	18
2.4 Výběr délky vyrovnávacího můstku.....	19
2.4.1 Výpočet.....	19
2.4.2 Příklad.....	19
2.5 Jmenovitá šířka.....	19
2.6 Volný prostor pod lipem.....	19
2.6.1 Steel lip 400 mm.....	19

2.6.2	Ocelový lip 500 mm.....	19
3	Specifikace.....	20
3.1	Rozměry.....	20
3.2	Řídicí jednotky.....	20
3.2.1	Rozměry.....	20
4	Výkonové charakteristiky CEN.....	21
4.1	Bezpečnost podle evropské normy EN 1398.....	21
5	Stavební a prostorové požadavky.....	22
5.1	Elektrická příprava.....	22
5.2	Příprava šachty.....	23
5.2.1	Rám T 200.....	23
5.2.2	Rám W.....	23
5.2.3	Rám F.....	24
5.2.4	Rám P.....	24
5.2.5	Rám B.....	25
6	Služby na míru vašim potřebám.....	26
	Rejstřík.....	27

# 1 Popis

## 1.1 Obecné informace

### 1.1.1 Využití

ASSA ABLOY DL6210S swingdock je vyrovnávací můstek, jehož základem je chytřejší design využívající méně jednotlivých ocelových součástí k zajištění maximální kvality a výkonu. Mimořádným rysem je fakt, že jsou všechny ocelové díly vyrobeny z vysokopevnostní oceli stupně S355, která poskytuje pevnou konstrukci bez kompromisů. Je navržena pro nejvyšší zátěž v provozu s vysokou frekvencí.

Integrované možnosti připojení jsou k dispozici jako volitelný doplněk umožňující monitorování, řízení a přístup k datům vrat prostřednictvím systému ASSA ABLOY Insight. Další informace najdete zde: <https://www.assaabloyentrance.com/en/service/assa-abloy-insight/>.

### 1.1.2 Výhody konstrukce z oceli S355

Konstrukce z oceli třídy S355 je vysoce odolná proti opotřebení a vhodná pro aplikace s velkým zatížením. V porovnání s běžnou ocelí třídy S235 je ocel S355 pevnější a hlavními rozdíly jsou:

- Ocel S355 vydrží o 26 % větší namáhání, než se zlomí.
- Ocel S355 vydrží o 51 % větší namáhání, než se zdeformuje.
- Ocel S355 je o 31 % tvrdší a zvyšuje odolnost.
- Ocel S355 je o 10 % pružnější a absorbuje nárazy vysokozdvíhových vozíků.

### 1.1.3 Režim provozu

Sklopná lišta bezpečně překlene mezeru mezi rampou a ložným prostorem vozidla. Po zvednutí vyrovnávacího můstku se lišta vyklopí a plošina jemně dosedne na ložnou plochu přistaveného vozidla. Po nakládce či vykládce se můstek znovu zvedne, lišta se sklopí dolů a plošina se vrátí do parkovací polohy v úrovni rampy.

### 1.1.4 Přehled

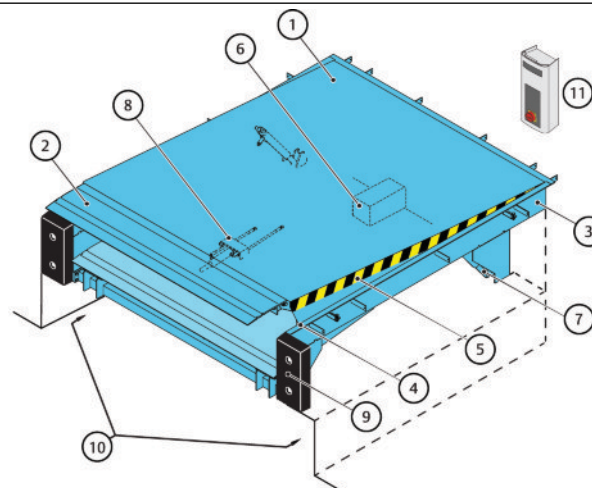

1	Plošina můstku
2	Sklopný lip
3	Rám můstku
4	Bezpečnostní kryty
5	Výstražné značení
6	Hydraulická jednotka
7	Zvedací válce
8	Válec sklopného lipu
9	Nárazníky (volitelné)
10	Prostor pro zadní zdvižnou plošinu vozidla
11	Řídicí jednotka

### 1.1.5 Hydraulická jednotka připevněná k horní části zadního spodního rámu

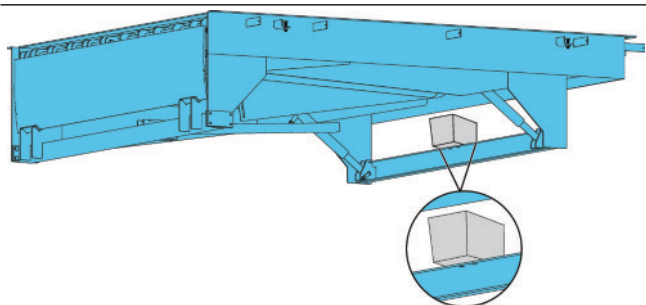

Tato poloha chrání hydraulickou jednotku a je vhodná pro servisní prohlídky. Během pohybu můstku se hydraulická jednotka nepohybuje nahoru a dolů. Během nakládky dochází k méně vibracím.

### 1.1.6 Zvedací válce

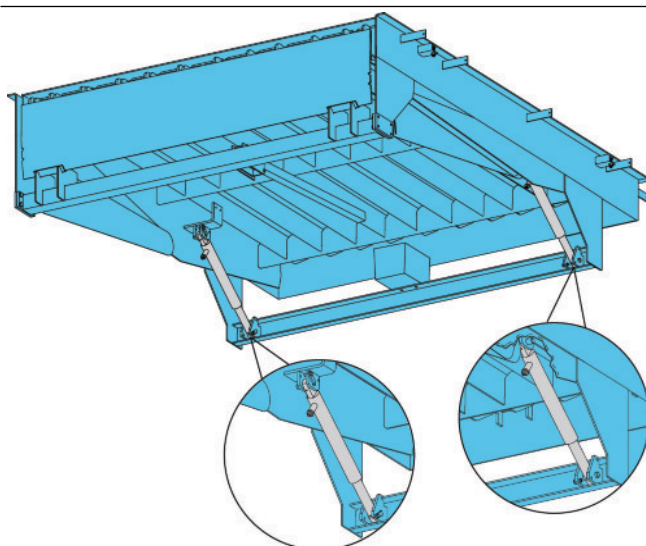

Robustní upevnění válce přímo na hřídeli splňuje nejvyšší bezpečnostní požadavky a zvedací válce jsou vybaveny maznicemi.

### 1.1.7 Robustní podpora klidové polohy

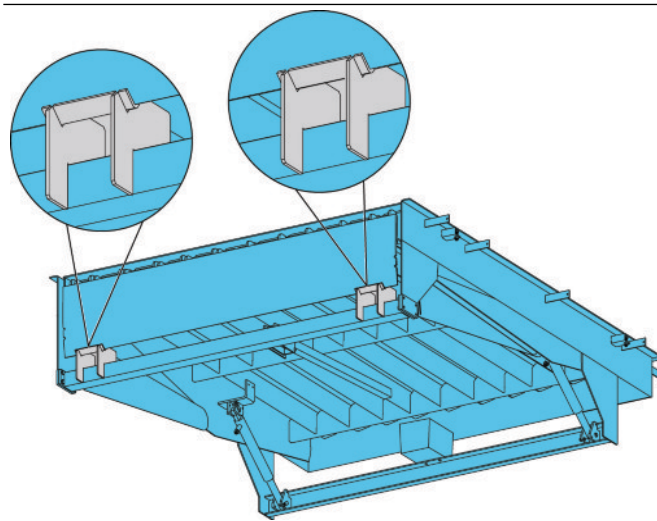



### 1.1.8 Standard

Rámy – spojení s budovou:	Rám T-200
Povrchová úprava	Nátěr RAL 5010 nebo RAL 9005
Hydraulické vybavení	Tichá hydraulická jednotka Dva hydraulické zvedací válce Jeden hydraulický válec sklopné lišty
Lip	Délka lipu 400 mm Zkosená 80 mm Zakřivený lip

### 1.1.9 Možnosti

Rámy – připojení k budově	Rám W [rám pro svařování] Rám F [plochý rám pro svařování] P-rám [šachtový rám] Rám B [rám skříně]
Povrchová úprava	Nátěr RAL 3002 nebo RAL 6005 Žárové zinkování
Hydraulické vybavení	Nízkoteplotní olej
Variety lipu	Délka lipu 500 mm Rovný lip Zúžený lip
Energie a ergonomie	Těsnění EPDM Ochrana proti uklouznutí/redukce hluku

## 1.2 Sklopná lišta

### 1.2.1 Tvary lišty

#### 1.2.1.1 Standardní swing lip

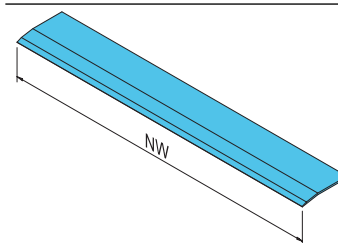

Standardní swing lip je jednoduchá obdélníková lišta kompatibilní s vozidly standardní velikosti.

#### 1.2.1.2 Zkosená swing lip

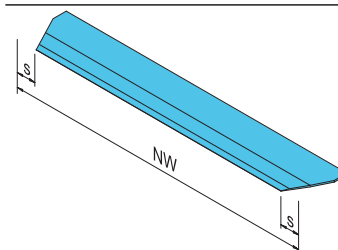

Zkosená swing lip zajistí dosednutí lišty na ložnou plochu i ve chvíli, kdy není vozidlo zaparkováno v přesně vystředěné poloze. Zamezí poškození vozidla a přerušení procesu přistavení.  
 $s = 125 \text{ mm}$



## 1.2.2 Úhly lišty

### 1.2.2.1 Zakřivený lip

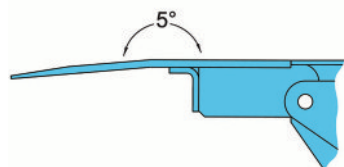

Standardní zakřivený ocelový swing lip zajišťuje plynulý přechod na ložnou plochu vozidla nad i pod úrovní můstku. Zamezí nebezpečí klopýtnutí dle EN 1398.

### 1.2.2.2 Rovný lip

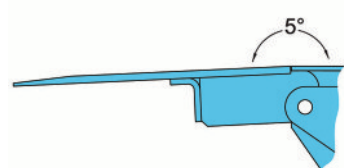

Rovný ocelový swing lip zajišťuje plynulý přechod ve chvíli, kdy je ložná plocha vozidla níže či ve stejné rovině výšky můstku. Zamezí nebezpečí klopýtnutí dle EN 1398.

### 1.2.2.3 Zkosený lip



Standardní ocelový lip má 80 mm zkosení navržené tak, aby poskytovalo maximální komfort a plynulý přechod z lipu.

### 1.2.2.4 Bezpečná kontaktní plocha

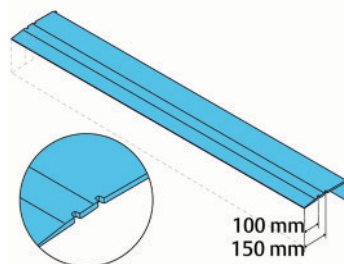

Zářezy na obou stranách ve vzdálenosti 100 mm a 150 mm ukazují bezpečnou dosedací plochu lišty na ložnou plochu vozidla.

## 1.3 Plošina

### 1.3.1 Tloušťka protiskluzového plechu plošiny

6 mm S355 (6/8) protiskluzový plech je určen k nakládce a vykládce s obvyklými 4kolovými vysokozdvížnými vozíky s běžnými pneumatikami. Dále je vhodný pro manipulační techniku s vysokým bodovým zatížením, jako jsou například elektrické paletové vozíky.

### 1.3.2 Bezpečnostní kryty

Vyrovnávací můstek je standardně vybaven bezpečnostními kryty, což jsou ocelové plechy mezi plošinou a rámem. Bezpečnostní kryt zamezuje skřípnutí chodidla při spouštění můstku.

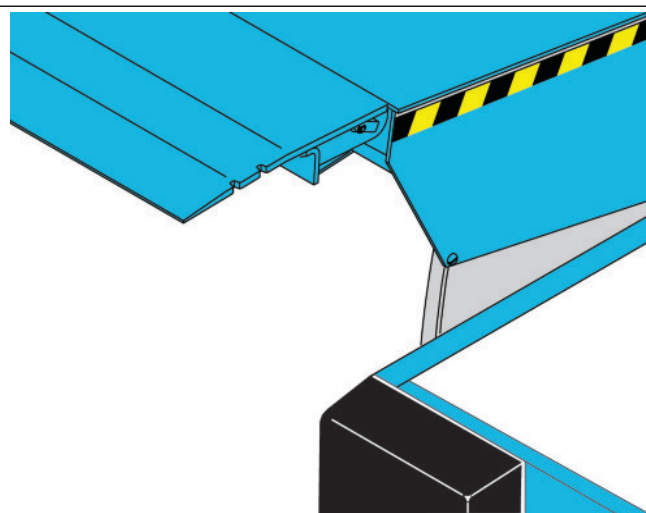

### 1.3.3 Těsnění EPDM

K utěsnění mezery mezi vyrovnávacím můstkem a šachtou lze z výroby nainstalovat mezi flexibilní plošinu a rám těsnění EPDM. Omezením průvanu v budově se zlepší pracovní podmínky a zvýší se úspora energie.

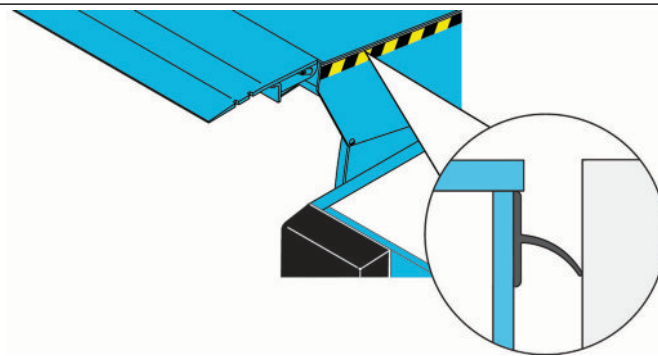

### 1.3.4 Ochrana proti uklouznutí/redukce hluku

Nanesením polyuretanové ochranné protiskuzné vrstvy na lištu a plošinu zajistíte povrch s ochranou proti uklouznutí (R11 podle normy DIN 51130) a sníženou hlučností. Výsledkem je hladký a pohodlný povrch pro manipulační techniku, který je méně náchylný k opotřebení.

Potahový materiál PU je odolný vůči nárazům, tepelným vlivům a většině typů chemikálií a má vysokou nosnost.

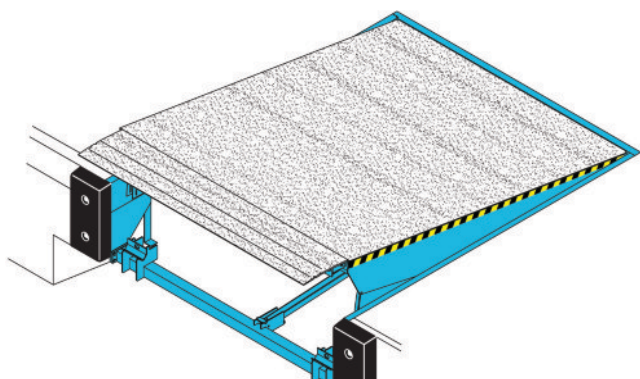

## 1.4 Povrchová úprava

### 1.4.1 Nátěr

#### 1.4.1.1 Barvy

Standardní povrchovou úpravou vyrovnávacího můstku je nátěr. Standardní barvy:



Volitelně dostupné barvy:



#### 1.4.1.2 Standardní třída nátěru

Při používání vyrovnávacího můstku ve venkovských oblastech je standardní povrchová úprava následující:

- Třída nátěru 1; 80 µm průmyslový nátěr pro stupeň korozní agresivity C2 M

#### 1.4.1.3 Třídy nátěru

Má-li být vyrovnávací můstek používán v městském či průmyslovém prostředí nebo v pobřežních oblastech, může být vhodné zvolit alternativní třídu nátěru se zvýšenou odolností proti korozi C3 M.

- Třída nátěru 3; 160 µm průmyslový nátěr pro stupeň korozní agresivity C3 M

### 1.4.2 Žárové zinkování

Ke zvýšení ochrany proti korozi na stupeň C4 pro pobřežní oblasti vystavené účinkům soli nebo C5-I pro agresivní či vlhké prostředí může být vyrovnávací můstek dodáván s žárově zinkovanými (80 µm) ocelovými díly.

## 1.5 Rámy – připojení k budově

Rám je bodem spojení vyrovnávacího můstku s budovou a tvoří podporu můstku.

ASSA ABLOY DL6210S swingdock je k dispozici s různými typy rámu. Rám může být zalitý do betonu, přišroubován nebo svařen. Všechny rámy jsou zobrazeny s prostorem pro zadní zdvižnou plošinu vozidla. Vyrovnávací můstky jsou k dispozici také bez prostoru pro zadní zdvižnou plošinu vozidla.

### 1.5.1 Rám můstku T-200 pro uložení do betonu

Rám T-200 se instaluje v jednom kroku. Můstek je přímo zalitý do betonu. Horizontální část rámu T-200 po stranách a zezadu má 200 mm.

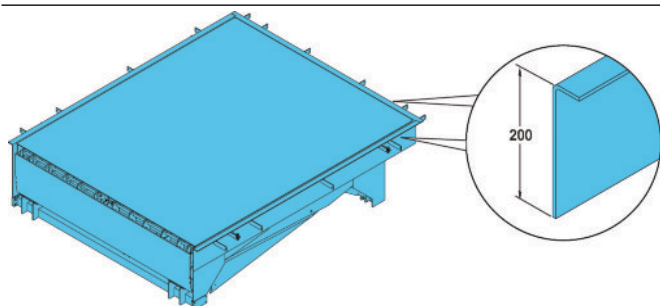

T-frame (standard) 200 mm

### 1.5.2 W – rám vyrovnávacího můstku pro svařování

Rám W je navržen pro svaření můstku přímo k podlahové desce. V případě budoucí výměny lze místa svarů zbrusit.

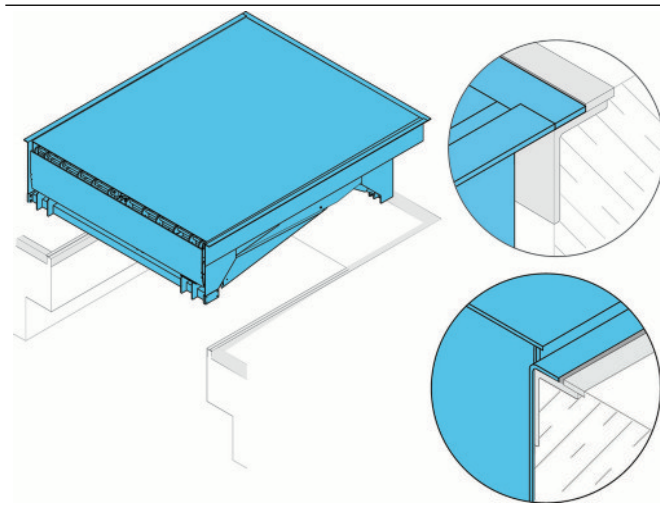

### 1.5.3 F – plochý rám pro svařování

Rám F je navržen pro svaření můstku přímo k podlahové desce. V případě budoucí výměny lze místa svarů zbrousit.

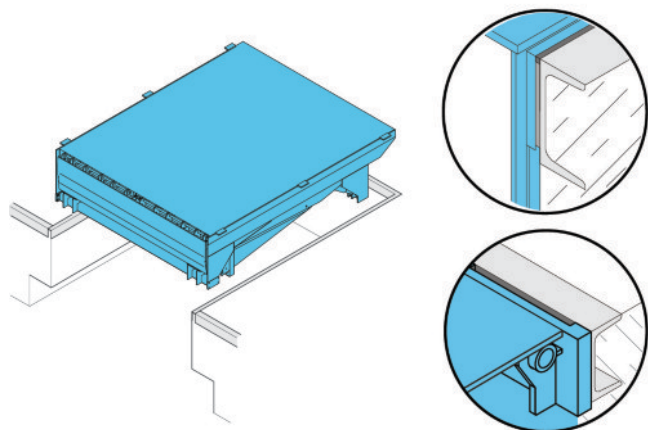

### 1.5.5 B – skříňový rám

Rám B je navržen tak, aby fungoval jako betonové bednění. Proto není potřeba složitá a nákladná práce s bedněním.

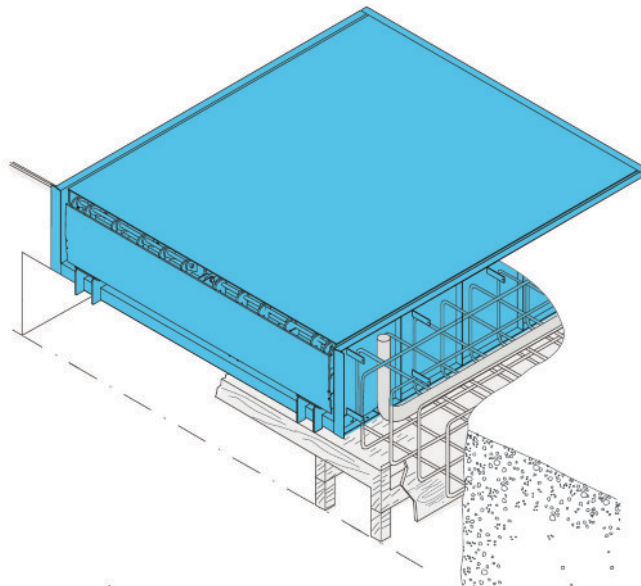

### 1.5.4 P – šachtový rám k přivaření

Vyrovnávací můstek s P-rámem je navržen tak, aby spočíval na robustní betonové desce v zadní části šachty. Ostatní části vyrovnávacího můstku jsou přivařeny k okrajům šachty. Urychluje se tak instalace či výměna.

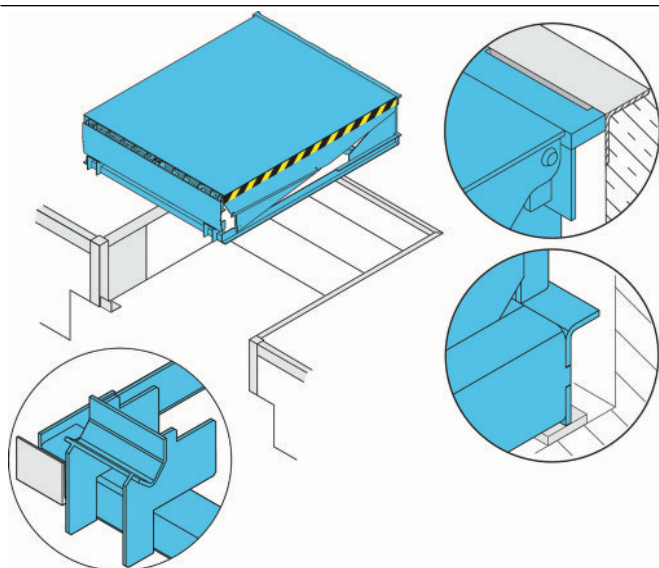

## 1.6 Řídicí systémy můstku

### 1.6.1 Systém 950 Docking L SD

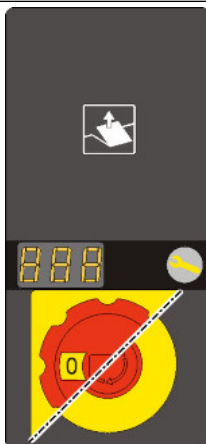

- Tlačítko ovládání nepřetržitým působením na ovládací prvek k umístění lišty na ložný prostor vozidla.
- Tlačítko ovládání nepřetržitým působením na ovládací prvek k uvedení můstku zpět do parkovací polohy.
- Síťový vypínač a tlačítko nouzového zastavení.
- Rozhraní začlenění systému zajišťovacího klínu ASSA ABLOY.

### 1.6.2 Systém 950 Docking LA SD

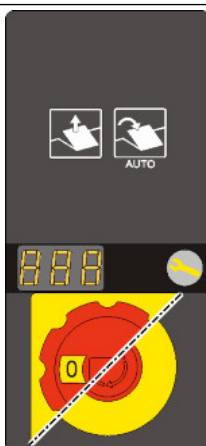

- Tlačítko ovládání nepřetržitým působením na ovládací prvek k umístění lišty na ložný prostor vozidla.
- Tlačítko automatického impulsu k uvedení můstku zpět do parkovací polohy.
- Síťový vypínač a tlačítko nouzového zastavení.
- Rozhraní začlenění systému zajišťovacího klínu ASSA ABLOY.

### 1.6.3 Systém 950 Docking DLA SD



- Navrženo k ovládání stropních sekčních vrat a nafukovacího límce nakládací stanice.
- Tlačítko ovládání nepřetržitým působením na ovládací prvek k umístění lišty na ložný prostor vozidla.
  - Tlačítko automatického impulsu k uvedení můstku zpět do parkovací polohy.
  - Síťový vypínač a tlačítko nouzového zastavení.
  - Rozhraní začlenění systému zajišťovacího klínu ASSA ABLOY.

### 1.6.4 Systém 950 Docking LSA SD

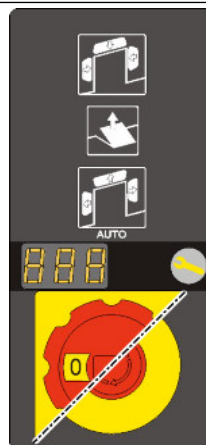

- Navrženo k ovládání stropních sekčních vrat a nafukovacího límce nakládací stanice.
- Tlačítko ovládání nepřetržitým působením na ovládací prvek k umístění lišty na ložný prostor vozidla.
  - Tlačítko automatického impulsu k uvedení můstku zpět do parkovací polohy.
  - Síťový vypínač a tlačítko nouzového zastavení.
  - Rozhraní začlenění systému zajišťovacího klínu ASSA ABLOY.
  - Navrženo k ovládání nafukovacího límce nakládací stanice.

### 1.6.5 Systém 950 Docking DLSA SD

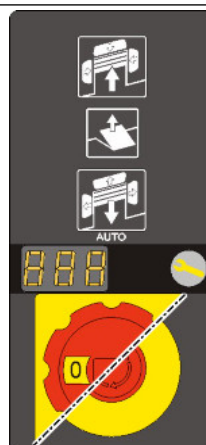

- Navrženo k ovládání stropních sekčních vrat a nafukovacího límce nakládací stanice.
- Tlačítko ovládání nepřetržitým působením na ovládací prvek k umístění lišty na ložný prostor vozidla.
  - Tlačítko automatického impulsu k uvedení můstku zpět do parkovací polohy.
  - Síťový vypínač a tlačítko nouzového zastavení.
  - Rozhraní začlenění systému zajišťovacího klínu ASSA ABLOY.
  - Navrženo k ovládání stropních sekčních vrat a nafukovacího límce nakládací stanice.

### 1.6.6 950 Propojovací napájecí kabel



- Standardní: 1,1 m napájecí kabel pro připojení k síťovému vypínači na stěně.
- Volitelné: 1,5 m napájecí kabel se zástrčkou CEE, předinstalovaný.



## 1.7 Vybavení

### 1.7.1 Dorazy

Nárazníky umístěné před vyrovnávacím můstkem pohlcují energii vozidla, které náhodně nebo záměrně vrazí do budovy. Nárazníky jsou k dispozici v různých velikostech, v pevném nebo pohyblivém provedení a s gumovým potahem nebo ocelovou deskou a funkcí pružiny.

#### 1.7.1.1 RS

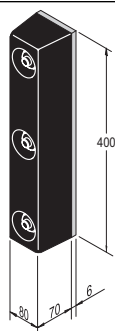

##### Využití

Nárazník RS je úsporné řešení pro nakládací stanice, kde probíhá nakládka a vykládka z vozidel stejné velikosti.

#### 1.7.1.2 RB

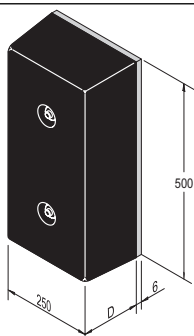

##### Využití

Nárazník RB je velká pevná guma. Jedná se o univerzální řešení pro ochranu budov a vozidel.

Dostupné hloubky:

- 90 mm
- 140 mm

#### 1.7.1.3 RB s ocelovou čelní deskou

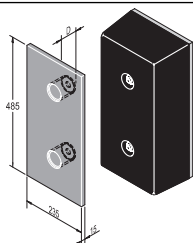

##### Využití

Nárazník RB s ocelovou ochrannou čelní deskou zvyšuje ochranu budovy a prodlužuje životnost nárazníků.

Dostupné hloubky:

- 90 mm
- 140 mm

#### 1.7.1.4 RB s ocelovou čelní a horní deskou

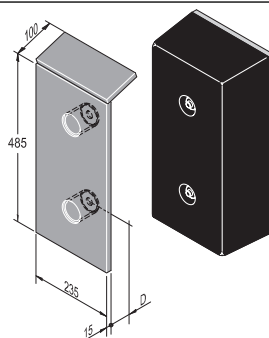

##### Využití

Nárazník RB s ocelovou ochrannou čelní a horní deskou je navržen pro vozidla s vysokou ložnou plochou, např. vyměnitelné otevřené jednotky a kontejnery.

Dostupné hloubky:

- 90 mm
- 140 mm

#### 1.7.1.5 Válcový nárazník

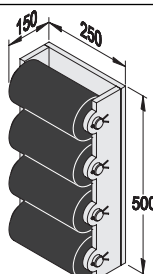

##### Využití

Válcový nárazník je robustní řešení pro nakládací stanice, kde se vozidla při nakládce a vykládce výrazněji vertikálně pohybují.

Válcový nárazník je navržen pro vozidla bez vyčnívajících prvků pod zadními dveřmi.

#### 1.7.1.6 EBF

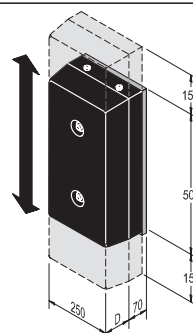

##### Využití

Nárazník EBF je ideálním řešením pro nakládací stanice, kde se počítá s tím, že vozidla při nakládce a vykládce provádí výrazné vertikální změny zavěšení.

Tento nárazník sleduje vertikální pohyby vozidla.

Dostupné hloubky:

- 90 mm
- 140 mm

#### 1.7.1.7 EBH

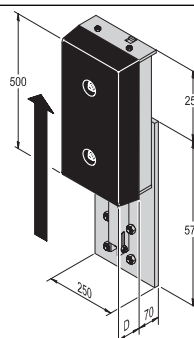

##### Využití

Nárazník EBH je ideálním řešením pro nakládací stanice, kde probíhá nakládka a vykládka z vozidel s výraznými výškovými rozdíly.

Tento nárazník lze vertikálně nastavit pomocí „uvolňovacího zařízení“.

Dostupné hloubky:

- 90 mm
- 140 mm

### 1.7.1.8 Ocelový pružinový nárazník 600

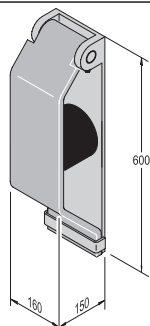

#### Využití

Ocelový pružinový nárazník je ideální ochranou rampy i samotného vozidla.

### 1.7.1.9 Ocelový pružinový nárazník 800

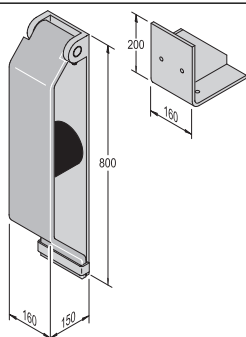

#### Využití

Ocelový pružinový nárazník 800 mm je koncipován pro použití, u kterých jsou vozidla obecně výše než úroveň rampy.

### 1.7.2 ASSA ABLOY DE6190WC zajišťovací klín

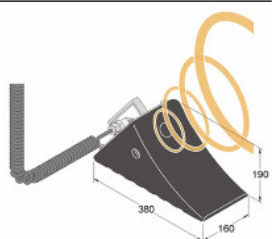

Zajišťovací klín je vybaven snímačem pro detekci přítomnosti a polohy vozidla a je připojen k ovládacímu panelu vyrovnávacího můstku. Pokud není detekováno žádné vozidlo, je nakládací stanice z bezpečnostních důvodů zablokována. Zajišťovací klín navíc zabraňuje pohybu vozidla při nakládce a vykládce.

### 1.7.3 ASSA ABLOY DE6090TLS Systém světelné signalizace



Systém světelné signalizace je vybaven snímačem nad vyrovnávacím můstkem, který zjišťuje přítomnost vozidla. Případně vozidlo detekuje zajišťovací klín.

Pokud není k dispozici žádné vozidlo (vyrovnávací můstek je volný), světelná signalizace uvnitř je červená, venku zelená. Světelnou signalizaci lze také kombinovat se zajišťovacími klíny nebo zablokováním vrat/můstku.

### 1.7.4 ASSA ABLOY DE6090DL Dokovací LED osvětlení pro velké zatížení

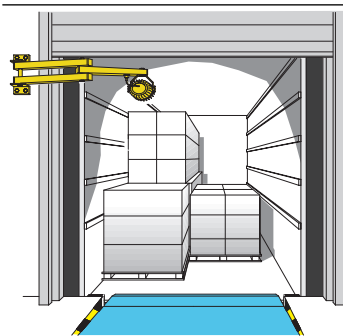

Osvětlení v nakládacím prostoru je často náchylné na zničení, proto je v podstatě nezníčitelné dokovací LED osvětlení pro velké zatížení ideálním řešením pro osvětlení nákladního vozidla a nakládacího prostoru. Je navrženo pro nejnáročnější prostředí a odolá i případným tvrdým nárazům od pohybujícího se vysokozdvíhacího vozíku, aniž by došlo k jeho poškození.

### 1.7.5 ASSA ABLOY DE6190FL Ventilátorové světlo

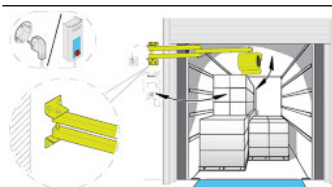

Kompaktní ventilátorové světlo je kombinované řešení ventilátoru a dokovacího osvětlení v jednom. Ventilátor vytváří nepřetržitý proud čerstvého vzduchu, který osvěžuje a čistí vzduch uvnitř přívěsu nebo kontejneru a integrované dokovací světlo poskytuje dostatečné osvětlení prostoru. Má flexibilní pevné rameno, které se hodí pro všeobecné použití v průmyslu a logistice pro snadný a rychlý proces přistavení.

### 1.7.6 Parkovací vodící lišty

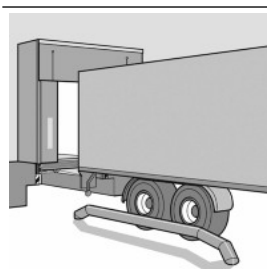

Tato optická pomůcka usnadňuje parkování vozidla a snižuje riziko kolize. Zejména se hodí pro nakládací stanice se širokými lištami vyrovnávacího můstku a polštářovými těsnícími límci. Parkovací vedení může být před vyrovnávacím můstkem přišroubováno nebo zalito v betonu do podlahy.



### 1.7.7 ASSA ABLOY DE6190DI Dock-IN

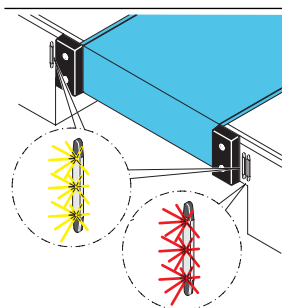

Systém ASSA ABLOY Dock-IN nabízí kompletní řadu vedení a světelné signalizace, které nasměrují nákladní vozidlo na nakládací rampu. Proces přistavení je tak snadný a bezpečný. Systém ASSA ABLOY Dock-IN je založen na moderní LED technologii a vyznačuje se vysokou spolehlivostí a nízkou spotřebou energie.

#### 1.7.7.1 Dock-IN White

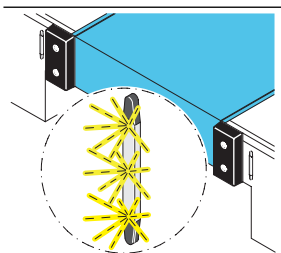

Systém ASSA ABLOY Dock-IN White se skládá ze dvou bílých světelných lišt LED. Je navržen tak, aby pomáhal navádět nákladní vozidlo do doku. Systém ASSA ABLOY Dock-IN White nabízí mnohem lepší vizuální podporu než bílé pruhy na přístřešku nebo asfaltu. Montují se na stěnu a jsou vždy dobře viditelné. Nepodléhají tolik opotřebení a nejsou zakryté nečistotami či sněhem.

### 1.7.7.2 Dock-IN Red

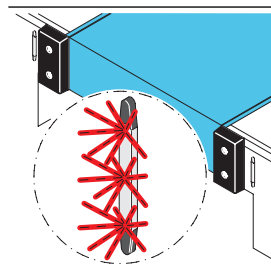

ASSA ABLOY Dock-IN Red je systém světelné signalizace tvořený jedním červenou světelnou lištou LED, snímačem pro detekci nákladního vozidla a ovládací skříní světelné signalizace. Snímač detekuje nákladní vozidlo, když je ve správné poloze velmi blízko doku. Červená kontrolka LED se rozsvítí. Tím signalizuje řidiči nákladního vozidla, aby zabrzdil a bezpečně bez rizika poškození najel vozidlem při nejvyšší rychlosti k nárazníku. Systém zahrnuje blokování funkcí ovládací skříně nakládací rampy, které budou opět uvolněny zase tehdy, když je nákladní vozidlo na místě a červená LED kontrolka svítí.

#### 1.7.7.3 Dock-IN White a Red

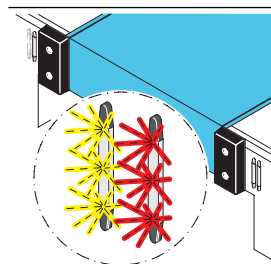

ASSA ABLOY Dock-IN White a Red je optimální kombinace obou systémů pro snadné a bezpečné přistavení vozidla. Bílé LED kontrolky poskytují vizuální cíl a červené LED kontrolky navedou nákladní vozidlo do správné vzdálenosti od doku. Bílé vodičí LED kontrolky zhasnou, když je detekováno nákladní vozidlo. Současně se rozsvítí červená LED kontrolka. Před opuštěním vozidla stiskne obsluha tlačítko RESET na ovládací skříní uvnitř budovy. Poté se rozsvítí bílé LED kontrolky a červená LED kontrolka zhasne. To je signál pro řidiče nákladního vozidla, že je nakládka dokončena.

#### 1.7.7.4 Standard

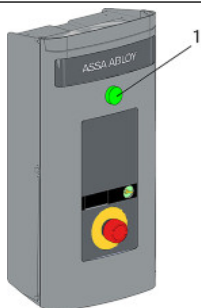

1. Kontrolka uvnitř a tlačítko RESET

**Kontrolka uvnitř**  
Zelená LED kontrolka na řídicí skříni 950 signalizuje spuštění funkcí řídicí skříně. Obsluha zařízení nakládací rampy přesně ví, kdy může začít nakládat nebo vykládat. Zelená LED kontrolka pomáhá šetřit energii a řídit celý proces nakládky.

#### Tlačítko RESET

Funkce RESET se aktivuje tlačítkem na řídicí skříni uvnitř budovy předtím, než nákladní vozidlo odjede.

Bílé LED kontrolky se rozsvítí a červená LED kontrolka zhasne. To je signál pro řidiče nákladního vozidla, že je nakládka dokončena. Pro tuto funkci musí být můstek v parkovací poloze, sekční vrata musí být zavřená a nafukovací těsnicí límec musí být zatažen.

Pro aktivaci funkce RESET tlačítko stisknete a na 1 sekundu podržte. Pokud stisknete tlačítko na 3 sekundy před tím, než nákladní vozidlo odjede, červená LED kontrolka se znovu rozsvítí a bílé LED kontrolky zhasnou.

Při odjezdu se bílé LED kontrolky rozsvítí a systém Dock-IN je připraven pro další nákladní vozidlo.

#### 1.7.7.5 Dostupné možnosti

- Dock-IN Green a Red.  
Zelené LED kontrolka místo bílé. Tato verze má stejnou funkci jako Dock-IN White a Red.

- Kontrolka uvnitř, zabudovaná do řídicí skříni 950  
Zelená LED kontrolka na řídicí skříni signalizuje spuštění funkcí řídicí skříně. Obsluha zařízení nakládací rampy přesně ví, kdy může začít nakládat nebo vykládat. Zelená LED kontrolka pomáhá šetřit energii a řídit celý proces nakládky.

- Druhá červená LED kontrolka  
Je možné přidat druhou červenou LED lištu s červenou světelnou signalizací LED po obou stranách nakládací rampy. Jedná se o volitelný doplněk pro terminály s mezinárodními nákladními vozidly s levostranným a pravostranným řízením.

- Připojení zajišťovacího klínu  
Pro zvýšení bezpečnosti je možné připojit ASSA ABLOY zajišťovací klín k funkci světelné signalizace ASSA ABLOY Dock-IN Red nebo ASSA ABLOY Dock-IN White a Red. Řídicí skříň bude zablokována, dokud nebude nákladní vozidlo detekováno a nebude na místě zjišťovací klín.

Poznámka:

Ujistěte se, že LED lišty nejsou zakryty těsnicím límcem.

Nejnižší nákladní vozidlo smí být max. 2 000 mm pod polohou snímače.

## 2 Průvodce výběrem

### 2.1 Nosnost podle normy EN 1398

Norma EN 1398 popisuje tři klíčové definice zátěže.

#### 2.1.1 Jmenovitá zátěž

Jmenovitá zátěž je celková hmotnost zboží, vysokozdvížeňového vozíku a řidiče.



#### 2.1.2 Zatížení nápravy

Zatížení nápravy se bere jako zatížení působící na dvě pravoúhlé kontaktní plochy v laterální vzdálenosti 1 m. Tyto oblasti platí pouze v případě, že skutečné podmínky nevyžadují intenzivnější zatížení. Velikost otisku [mm<sup>2</sup>] je odvozena od zatížení kola [N] děleno 2 [N/mm<sup>2</sup>]. Poměr pravoúhlého otisku je W:L = 3:2.

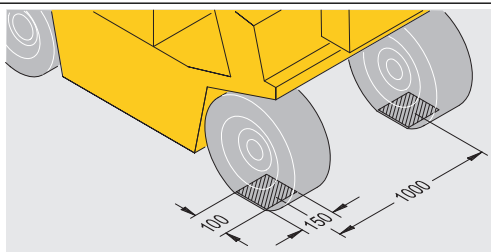

Na výkresu jsou uvedeny rozměry pro vyrovnávací můstek s nosností 100 kN nebo 150 kN.

#### 2.1.3 Dynamická zátěž

Dynamická zátěž je pohyb jmenovité zátěže a představuje tlak na plošinu můstku způsobený pohybujícím se vysokozdvížeňovým vozíkem.



### 2.2 Výběr nosnosti

Nosnost vyrovnávacího můstku musí být vždy vyšší než jmenovitá zátěž.

#### 2.2.1 Příklad

Hmotnost vysokozdvížeňového vozíku	3 600 kg
Hmotnost zboží	1 500 kg
Hmotnost řidiče	100 kg
Celková hmotnost/jmenovitá zátěž	5 200 kg
Vhodná nosnost vyrovnávacího můstku	6 000 kg/60 kN

### 2.3 Tloušťka protiskluzového plechu plošiny

60 kN (6 tun) DL6210S je standardně vybaven protiskluzovým plechem 6 mm S355 (6/8). Je navržen pro nakládku a vykládku pomocí obvyklých 4kolových vysokozdvížeňových vozíků s pneumatickými koly a je vhodný také pro manipulační techniku s vysokým bodovým zatížením, jako jsou například elektrické paletové vozíky.

## 2.4 Výběr délky vyrovnávacího můstku

Při určování délky vyrovnávacího můstku změřte maximální výškový rozdíl mezi ložným prostorem vozidla a úrovní rampy. Dále si ujasněte, která vozidla se budou používat, a vyhledejte maximální sklon, ve kterém se smí vozidlo používat.

Vozidlo	Maximální sklon
Ochranná klec	3%
Ruční paletový vozík	3%
Elektrický paletový vozík	7%
Vysokozdvíhací vozík (baterie)	10%
Vysokozdvíhací vozík (plyn/benzín)	15%

### 2.4.1 Výpočet

Minimální délka můstku = výškový rozdíl/sklon (%)

### 2.4.2 Příklad

Vozidlo:	Elektrický paletový vozík (max. sklon 7 %)
Výška vozidla:	1 325–1 000 mm
Výška doku:	1 150 mm

Rozdíl mezi výškou nákladního vozidla a výškou doku = 175 mm

$175 \text{ mm} / 7 \% = 2\,500 \text{ mm}$  délka můstku

## 2.5 Jmenovitá šířka

ASSA ABLOY DL6210S swingdock je k dispozici se jmenovitou šířkou 2000, 2200 mm. Správná jmenovitá šířka musí být větší než nejširší nakládací vozidlo o minimálně 700 mm.

## 2.6 Volný prostor pod lipem

### 2.6.1 Steel lip 400 mm

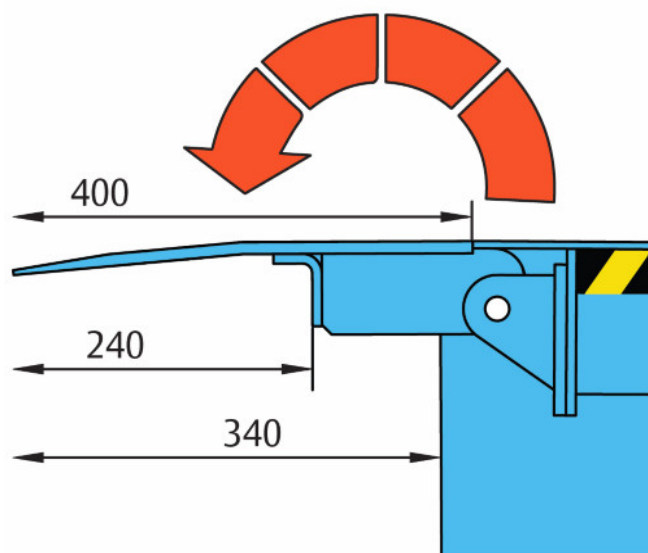

### 2.6.2 Ocelový lip 500 mm

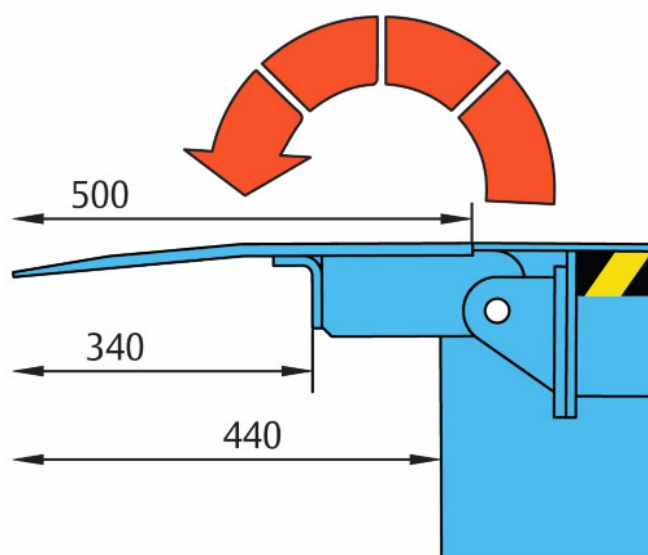

# 3 Specifikace

## 3.1 Rozměry

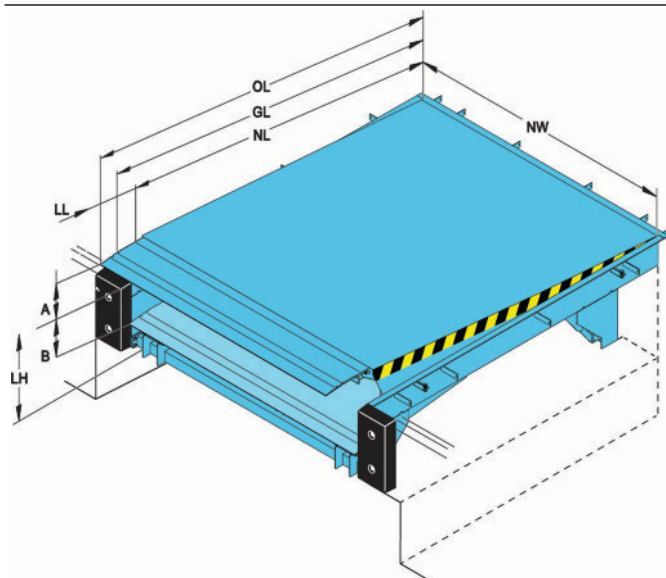

NL	Jmenovitá délka
OL	Celková délka
GL	Délka sklonu
NW	Jmenovitá šířka
LL	Délka lišty
LH	Výška můstku
A	Pracovní rozsah nad úroveň rampy
B	Pracovní rozsah pod úroveň rampy

Rozměry			Svislý pracovní rozsah
NL	LH	Rozměry	LL 400 mm
2000	600	A	280
		B	370
2500	600	A	350
		B	360
3000	600	A	410
		B	350

Rozměry			Svislý pracovní rozsah
NL	LH	Rozměry	LL 500 mm
2000	700	A	195
		B	415
2500	700	A	305
		B	395
3000	700	A	285
		B	380

Jmenovitá šířka (NW) 2000, 2200 mm

\*\* V souladu s normou EN 1398 nesmí být vyrovnávací můstek používán mimo přípustný rozsah sklonu  $\pm 12,5\%$  (přibližně  $\pm 7^\circ$ ). Omezení lze překročit pouze pokud obsluha zajistí eliminaci nebezpečí uklouznutí (například osušením a očištěním ploch).

## 3.2 Řídicí jednotky

### 3.2.1 Rozměry

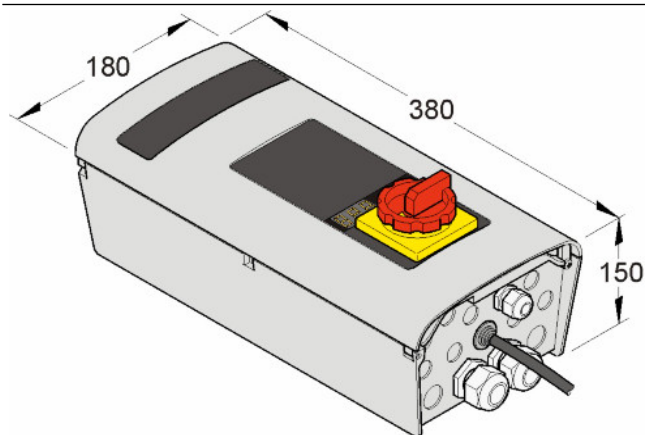

Řada 950

## 4 Výkonové charakteristiky CEN

### 4.1 Bezpečnost podle evropské normy EN 1398

- Funkce nouzového zastavení.
  - Bezpečnostní ventily blokují pohyb spouštění po max. 6 % nominální délky můstku.
  - Dva zvedací válce zajistí zastavení vyrovnávacího můstku ve vodorovné poloze.
- Volně plovoucí poloha.
- Torze plošiny. Boční průhyb min. 3 % jmenovité šířky.
- Bezpečnostní kryty zakrývají mezeru mezi plošinou a šachtou při nejvyšší poloze vyrovnávacího můstku.
- Max. pracovní rozsah sklonu 12,5 % (~ 7 °).
- Výstražné pruhy na bočních stěnách a na rámu (černo-žluté).

## 5 Stavební a prostorové požadavky

### 5.1 Elektrická příprava

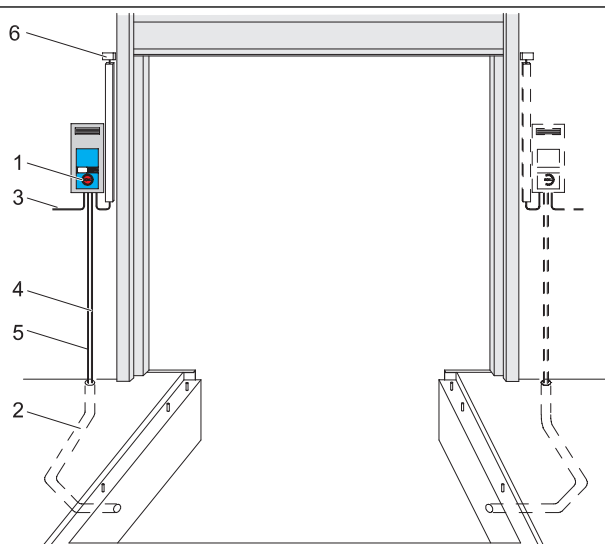

1	Řídicí jednotka (součást dodávky)	
2	Kabelová chránička o vnitřním průměru 70, ohyb <math><45^\circ</math> (od jiných výrobců)	
3	Síťové napájení: Síťová pojistka: Výkon motoru:	3/N/PE AC 50 Hz 400 V, 3fázové, 230 V, 3fázové D0 10 A gL 0,75 kW
4	Kabel:	7×0,75 mm <sup>2</sup>
5	Kabel motoru:	4×1,5 mm <sup>2</sup>
6	Volitelný bezpečnostní spínač na sekčních vratech k deaktivaci můstku, pokud jsou vrata zavřena*	

\*Není součástí standardní výbavy



## 5.2 Příprava šachty

Tato část představuje požadovanou přípravu šachty pro jednotlivé typy rámců produktu ASSA ABLOY DL6210S swingdock.

### 5.2.1 Rám T 200

**S prostorem pro zadní zdvižnou plošinu vozidla**

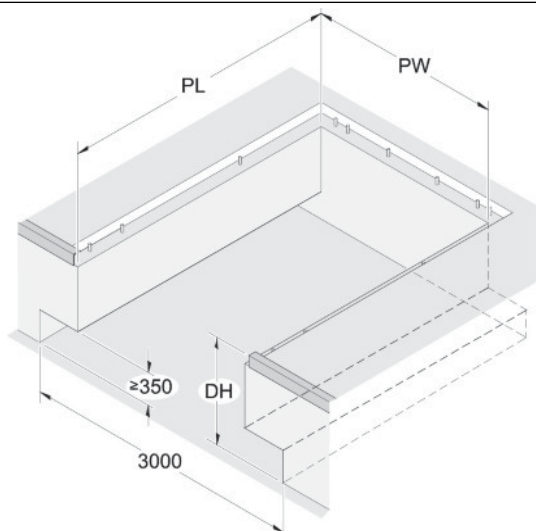

**Bez prostoru pro zadní zdvižnou plošinu vozidla**

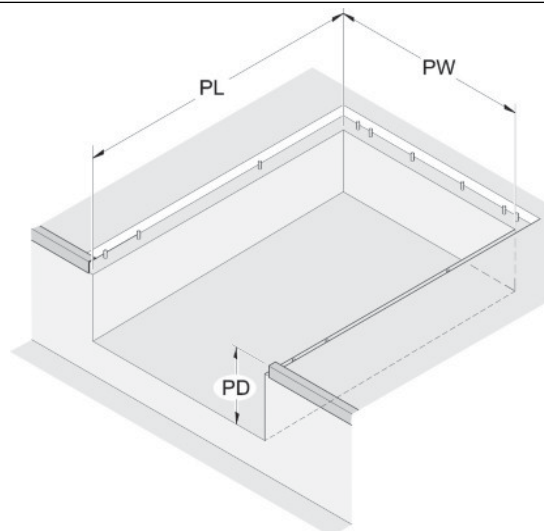

### 5.2.2 Rám W

**S prostorem pro zadní zdvižnou plošinu vozidla**

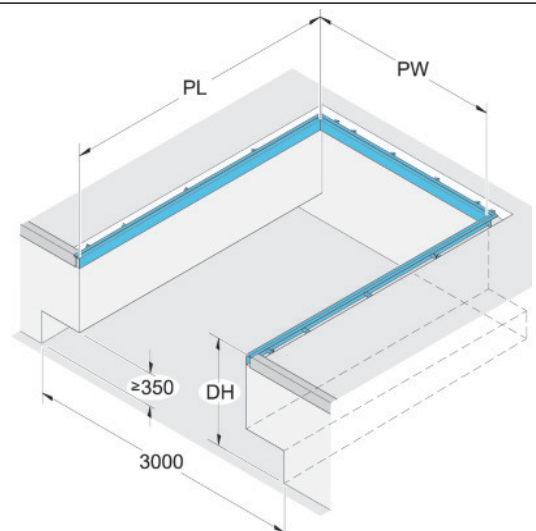

**Bez prostoru pro zadní zdvižnou plošinu vozidla**

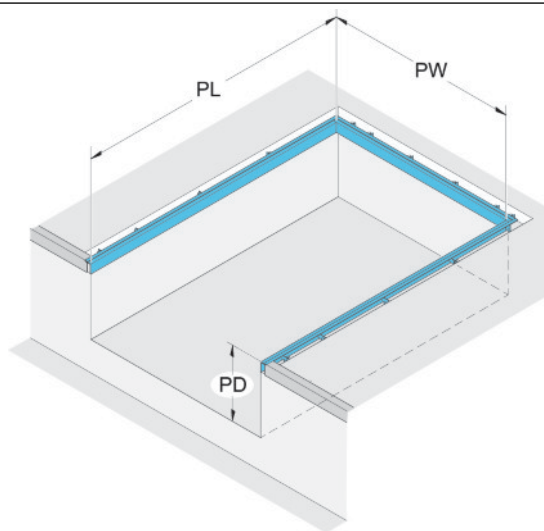

### 5.2.3 Rám F

S prostorem pro zadní zdvižnou plošinu vozidla

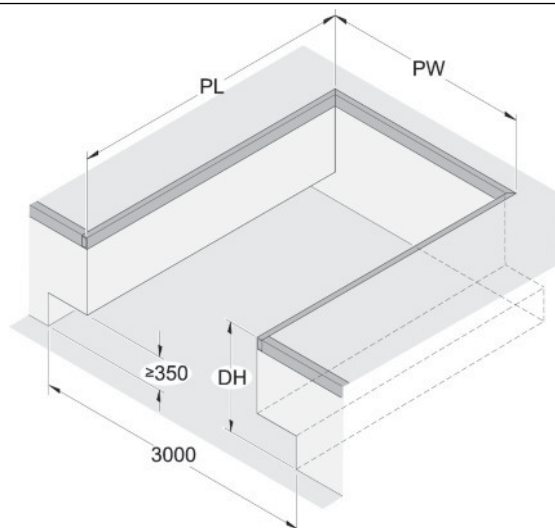

Bez prostoru pro zadní zdvižnou plošinu vozidla

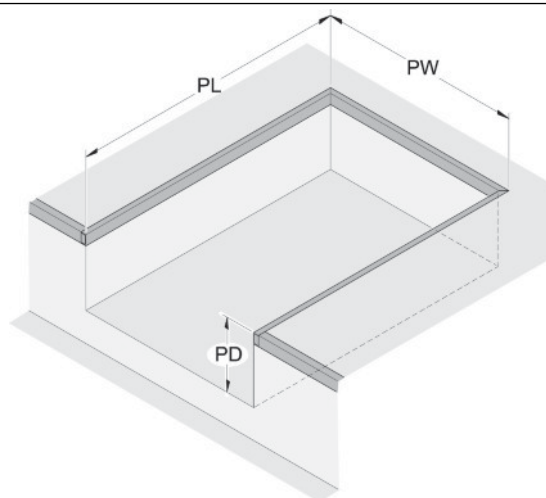

### 5.2.4 Rám P

S prostorem pro zadní zdvižnou plošinu vozidla

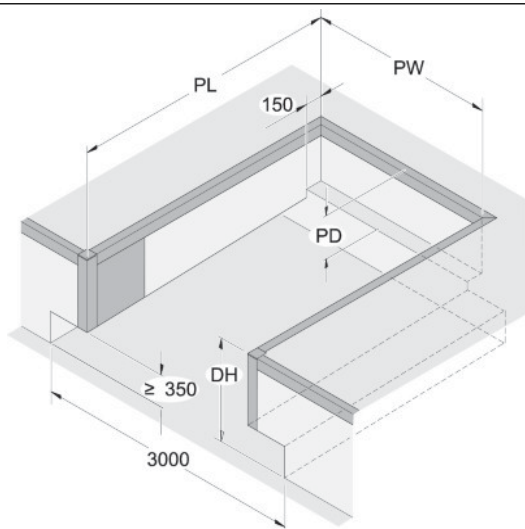

Bez prostoru pro zadní zdvižnou plošinu vozidla

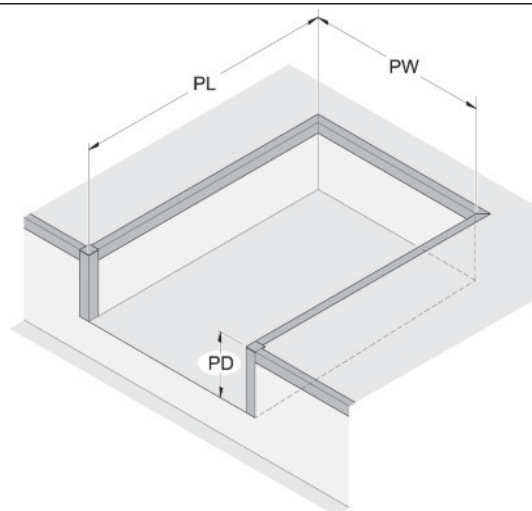

5.2.5 Rám B

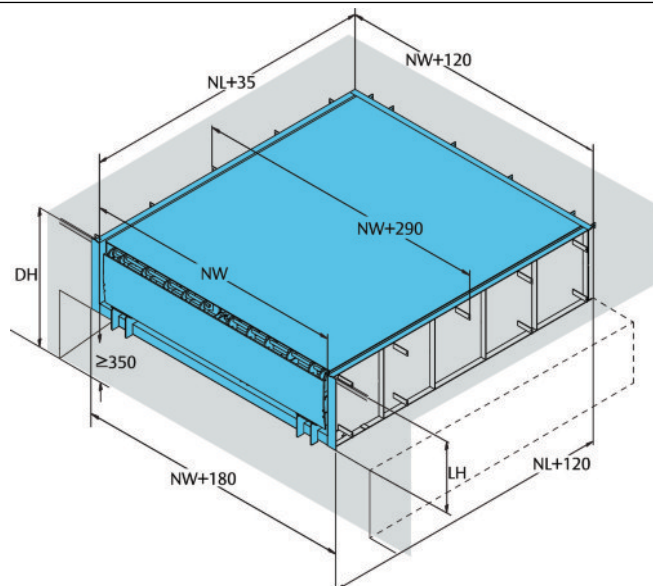

## 6 Služby na míru vašim potřebám

Návrh a instalace vyrovnávacího můstku swingdock je jen začátek. Nejsmysluplnější vztahy jsou ty, které jsou trvalé. Zůstáváme po vašem boku i dlouho po instalaci, a to díky servisním smlouvám speciálně navrženým tak, aby váš ASSA ABLOY DL6210S poskytoval očekávaný výkon, který si zasloužíte.

Abychom pro vás vybrali nejlepší servisní smlouvu, nejprve zjistíme, jaké jsou vaše priority pro váš swingdock. Stačí vám preventivní údržba, nebo chcete plně optimalizovat jeho výkon? Společně můžeme přizpůsobit vaši vlastní servisní smlouvu tak, aby vám vyhovovala.

**At' už si vyberete kteroukoli smlouvu, jedno je jisté – vždy budete v dobrých rukou a bude o vás kompletně postaráno, kdykoli a kdekoli.**



Díky servisním službám ASSA ABLOY se můžete soustředit na svou hlavní činnost. Provádíme preventivní údržbu a bezpečnostní kontroly, aby vaše řešení vstupu vždy splňovalo nejnovější bezpečnostní požadavky, místní předpisy a provozní směrnice.

Můžete si také zvolit přístup k našim digitálním propojeným řešením (IoT), která vám umožní proaktivně monitorovat a kontrolovat swingdock a požadavky na jeho údržbu.

Můžete sledovat stav, kondici a potřebu servisu můstku ASSA ABLOY DL6210S – to vše v reálném čase. Můžete také vzdáleně monitorovat jeho výkon a dostávat přizpůsobená upozornění na chyby a výstrahy.



V rámci služby ASSA ABLOY Optimize přebíráme plnou péči a odpovědnost za zařízení, takže se o svůj swingdock nikdy nebudete muset obávat.

Kromě preventivní údržby a bezpečnostních prohlídek nabízených v rámci servisních služeb ASSA ABLOY hradíme také veškeré opravy a náhradní díly\*, což zajišťuje stabilní náklady na údržbu a zjednodušenou správu.

Služba zahrnuje také digitální řešení, která nám umožňují bezpečně a spolehlivě monitorovat váš swingdock a na základě dat v reálném čase provádět plánovanou údržbu nebo opravy dříve, než dojde k poruše.

Tyto údaje nám také umožňují přesně určit případné chyby a kontaktovat vás za účelem vzdáleného řešení problémů. Pokud se můžeme vyhnout vyslání technika, což je nákladově i časově neefektivní pro obě strany, a navíc to pomáhá snižovat naši uhlíkovou stopu.

V případech, kdy nemůžeme problém vyřešit na dálku, zajistíme rychlou reakci a vyšleme jednoho z našich zkušených techniků se správnými nástroji, materiály a díly, aby konkrétní problém vyřešil – ideálně hned napoprvé.

*\* s výjimkou případů nesprávného použití nebo kolize*

Pro všechny servisní potřeby využijte naši speciální servisní linku, která je k dispozici nonstop. Společně pak můžeme připravit vaši vlastní servisní smlouvu.

Více informací o společnosti ASSA ABLOY Entrance Systems najdete na webu [www.assaabloyentrance.com/cz](http://www.assaabloyentrance.com/cz).

# Rejstřík

9		
950 Propojovací napájecí kabel.	13	
<b>A</b>		
ASSA ABLOY DE6090DL Dokovací LED osvětlení pro velké zatížení. . . . .	15	
ASSA ABLOY DE6090TLS Systém světelné signalizace. . . . .	15	
ASSA ABLOY DE6190DI Dock-IN	16	
ASSA ABLOY DE6190FL Ventilátorové světlo. . . . .	15	
ASSA ABLOY DE6190WC zajišťovací klín. . . . .	15	
Autorská práva a prohlášení o vyloučení odpovědnosti. . . . .	2	
<b>B</b>		
B – skříňový rám. . . . .	12	
Barvy. . . . .	10	
Bezpečná kontaktní plocha. . . . .	9	
Bezpečnost podle evropské normy EN 1398. . . . .	21	
Bezpečnostní kryty. . . . .	9	
<b>D</b>		
Dock-IN Red. . . . .	16	
Dock-IN White. . . . .	16	
Dock-IN White a Red. . . . .	16	
Dorazy. . . . .	14	
Dostupné možnosti. . . . .	17	
Dynamická zátěž. . . . .	18	
<b>E</b>		
EBF. . . . .	14	
EBH. . . . .	14	
Elektrická příprava. . . . .	22	
<b>F</b>		
F – plochý rám pro svařování. . . . .	12	
<b>H</b>		
Hydraulická jednotka připevněná k horní části zadního spodního rámu. . . . .	7	
<b>J</b>		
Jmenovitá šířka. . . . .	19	
Jmenovitá zátěž. . . . .	18	
<b>M</b>		
Možnosti. . . . .	8	
<b>N</b>		
Nátěr. . . . .	10	
Nosnost podle normy EN 1398. . . . .	18	
<b>O</b>		
Obecné informace. . . . .	6	
Ocelový lip 500 mm. . . . .	19	
Ocelový pružinový nárazník 600	15	
Ocelový pružinový nárazník 800	15	
Ochrana proti uklouznutí/redukce hluku. . . . .	10	
<b>P</b>		
P – šachtový rám k přivaření. . . . .	12	
Parkovací vodící lišty. . . . .	15	
Plošina. . . . .	9	
Popis. . . . .	6	
Povrchová úprava. . . . .	10	
Přehled. . . . .	6	
Příklad. . . . .	18, 19	
Příprava šachty. . . . .	23	
Průvodce výběrem. . . . .	18	
<b>R</b>		
Rám B. . . . .	25	
Rám F. . . . .	24	
Rám můstku T-200 pro uložení do betonu. . . . .	11	
Rám P. . . . .	24	
Rám T 200. . . . .	23	
Rám W. . . . .	23	
Rámy – připojení k budově . . . . .	11	
RB. . . . .	14	
RB s ocelovou čelní deskou. . . . .	14	
RB s ocelovou čelní a horní deskou . . . . .	14	
Režim provozu. . . . .	6	
Robustní podpora klidové polohy	7	
Rovný lip. . . . .	9	
Rozměry. . . . .	20, 20	
RS. . . . .	14	
<b>Ř</b>		
Řídicí jednotky. . . . .	20	
Řídicí systémy můstku. . . . .	13	
<b>S</b>		
Sklopná lišta. . . . .	8	
Služby na míru vašim potřebám	26	
Specifikace. . . . .	20	
Standard. . . . .	8, 17	
Standardní swing lip. . . . .	8	
Standardní třída nátěru. . . . .	10	
Stavební a prostorové požadavky. . . . .	22	
Steel lip 400 mm. . . . .	19	
Systém 950 Docking DLA SD. . . . .	13	
Systém 950 Docking DLSA SD. . . . .	13	
Systém 950 Docking L SD. . . . .	13	
Systém 950 Docking LA SD. . . . .	13	
Systém 950 Docking LSA SD. . . . .	13	
<b>T</b>		
Technické údaje. . . . .	3	
Těsnění EPDM. . . . .	9	
Tloušťka protiskluzového plechu plošiny. . . . .	18, 9	
Třídy nátěru. . . . .	10	
Tvary lišty. . . . .	8	
<b>Ú</b>		
Úhly lišty. . . . .	9	
<b>V</b>		
Válcový nárazník. . . . .	14	
Vlastnosti. . . . .	3	
Volný prostor pod lipem. . . . .	19	
Vybavení. . . . .	14	
Výběr délky vyrovnávacího můstku . . . . .	19	
Výběr nosnosti. . . . .	18	
Výhody konstrukce z oceli S355. . . . .	6	
Výkon. . . . .	3	
Výkonové charakteristiky CEN. . . . .	21	
Výpočet. . . . .	19	
Využití. . . . .	6	
<b>W</b>		
W – rám vyrovnávacího můstku pro svařování. . . . .	11	

## Z

Zakřivený lip. .... 9

Zatížení nápravy. .... 18

Zkosená swing lip. .... 8

Zkosený lip. .... 9

Zvedací válce. .... 7

## Ž

Žárové zinkování. .... 10









Skupina ASSA ABLOY je čelním dodavatelem vstupních řešení.  
Každý den pomáháme miliardám lidí zažívat otevřenější svět.

**ASSA ABLOY**  
Entrance Systems

Divize ASSA ABLOY Entrance Systems dodává řešení pro efektivní a bezpečný pohyb materiálu i osob. Naše nabídka zahrnuje širokou škálu automatizovaných dveřních systémů pro chodce, průmyslové i obytné prostory, vybavení nakládacích doků, obvodové oplocení a služby.