

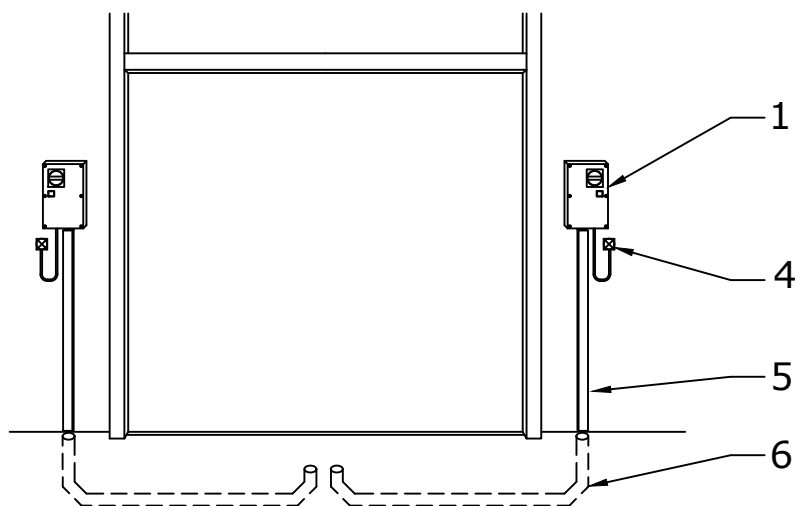

# stavební připravenost elektro (dodávka stavby)



možno vlevo nebo vpravo -  
dle požadavku investora

## MŮSTEK

- 1 ovladačka můstku-elektrořízení (dodavatel)
- 4 elektrický přívod se zásuvkou 16A CEE: (stavba)  
3f/N/PE AC 50Hz, 230/400V  
jištění: 3xC 10A  
příkon motoru: 1,5kW
- 5 chránička pro kabely na stěně (dodavatel)
- 6 chránička pro kabely v betonu, vnitřní  
průměr min. 70 mm, ohyb <45° (stavba)

velikost ovladačky (šxvxh):

- můstek - 160x250x100mm

<b>ASSA ABLOY</b>			
Kreslil:	Slabý	BELTing s.r.o. K Šeberovu 518 149 00 Praha 4      tel: 267 101 666	
vyhotovení:	16.8.2024		
Uvolnil:	Ing. Senohrábek		
Datum uvolnění:	16.8.2024		
DL6210SA, DL6220TA verze s odklonem		měřítko:	
		název: elektropříprava	