

Crawford

DL6010SM

Typový list výrobku

Pneumatický vyrovnávací můstek se sklopnou lištou

Nosnost: viz typový štítek



Crawford DL6010SM (Minidock)

Stacionární vyrovnávací můstek

Crawford 6010SM je plnohodnotný nakládací systém, speciálně určený na malá výšková vyrovnání, tj. na nakládku vozidel jednotné výšky. Je dodáván jako verze do šachty nebo na hranu rampy. Přednost verze můstku na hranu rampy je v možnosti jednoduché dodatečné montáže. Oba modely jsou ovládány jednou osobou. Funkce můstku je usnadněna plynovým válcem. Crawford 6010SM umožňuje automatické vyrovnávání výšky při nakládce. Sklopná lišta je stejná jako u jiných vyrovnávacích můstků z oceli.

Vyrovnávací můstek Crawford 6010SM splňuje evropskou normu ČSN EN 1398.

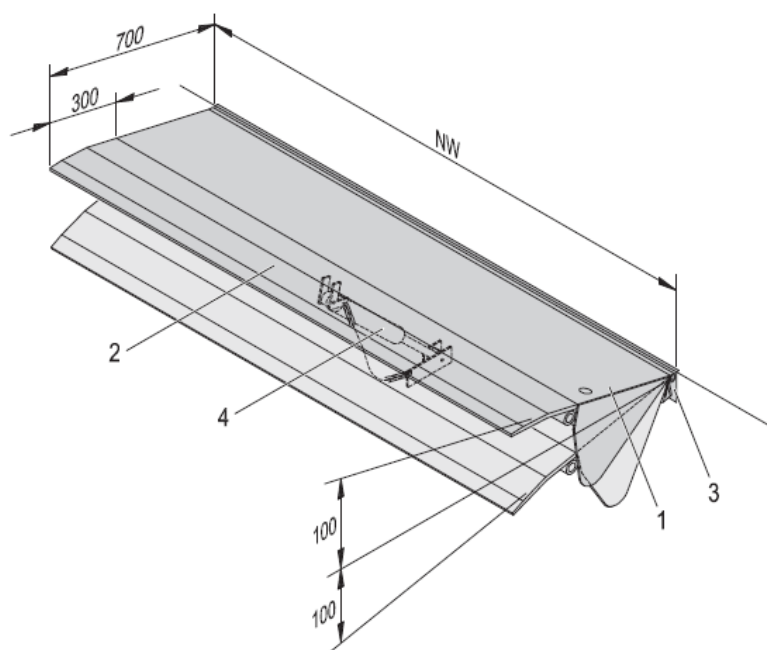

NW	Jmenovitá šířka
300 mm	Délka sklopné ocelové lišty
100 mm	Horní a spodní přemostění
700 mm	Jmenovitá délka [NL]

- 1 Deska můstku
- 2 Sklopná lišta
- 3 Zadní rám
- 4 Plynový válec

Dle ČSN EN 1398 je nepřipustné používat můstek mimo povolený pracovní sklon $\pm 12,5\%$ (cca $\pm 7^\circ$).

	ocel		
NW [mm]	1250	2000	2200
Nosnost [kN]	40	40 / 60	

Sklopná lišta – materiál

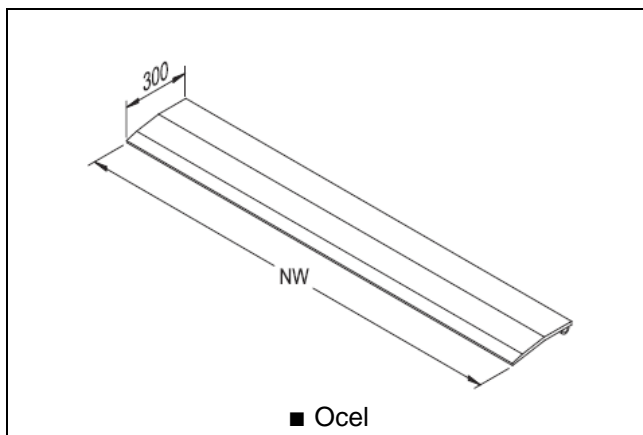

Technický popis:

- Sklopná lišta se na ložnou plochu vozu polohuje pomocí madla.
- Deska můstku a sklopná lišta je vyrobena z vyztuženého slzičkového plechu.
- Pro montáž na hranu rampy je k dispozici jako opce stabilní ocelová podložka pod nárazník.
- Při instalaci do šachty se nárazník instaluje na hranu rampy.
- Kvalitní plynový tlumič.
- Standardní barva RAL 5010, tloušťka 80 μm .
- Opce:
 - RAL 9005, 6005 nebo 3002,
 - nátěr tloušťky 160 μm ,
 - žárově zinkované provedení,

Montáž na hraně rampy

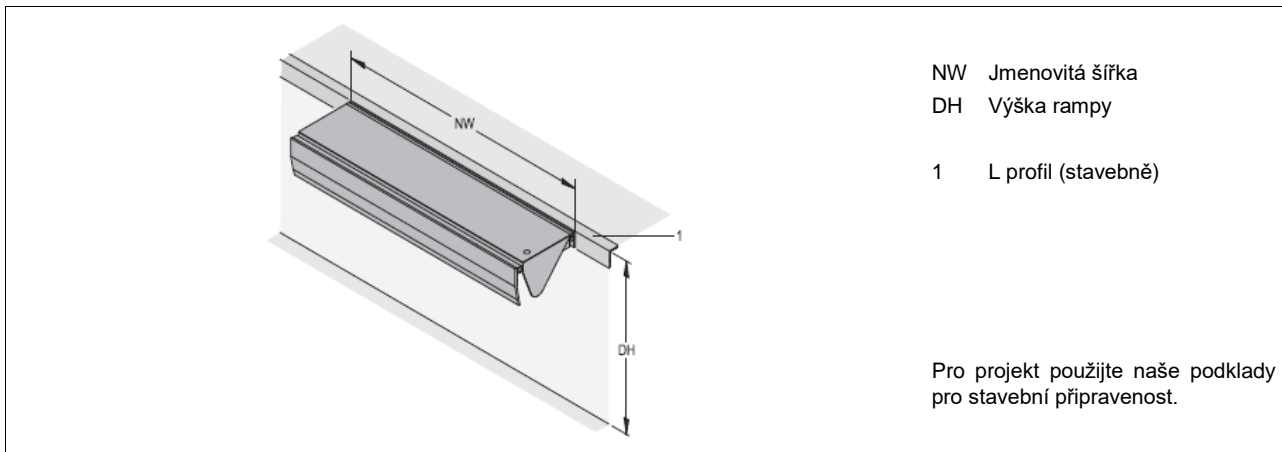

Gumový nárazník – opce

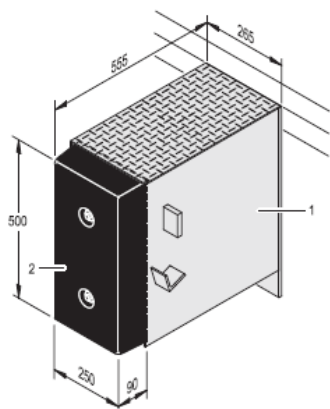

RB: Nárazník [vxšxh] = 500x265x555

- 1 Ocelová konstrukce
- 2 Nárazník 500x250x90

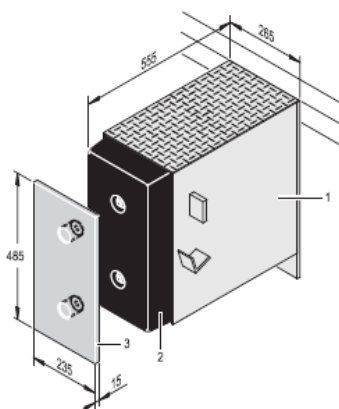

RB: Nárazník [vxšxh] = 500x265x570

- 1 Ocelová konstrukce
- 2 Nárazník 500x250x90
- 3 Ochranná deska nárazníku 485x235x15

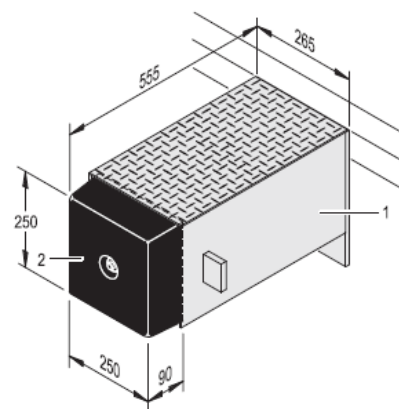

RB/2: Nárazník [vxšxh] = 250x265x555

- 1 Ocelová konstrukce
- 2 Nárazník 250x250x90

Podložka pod nárazník

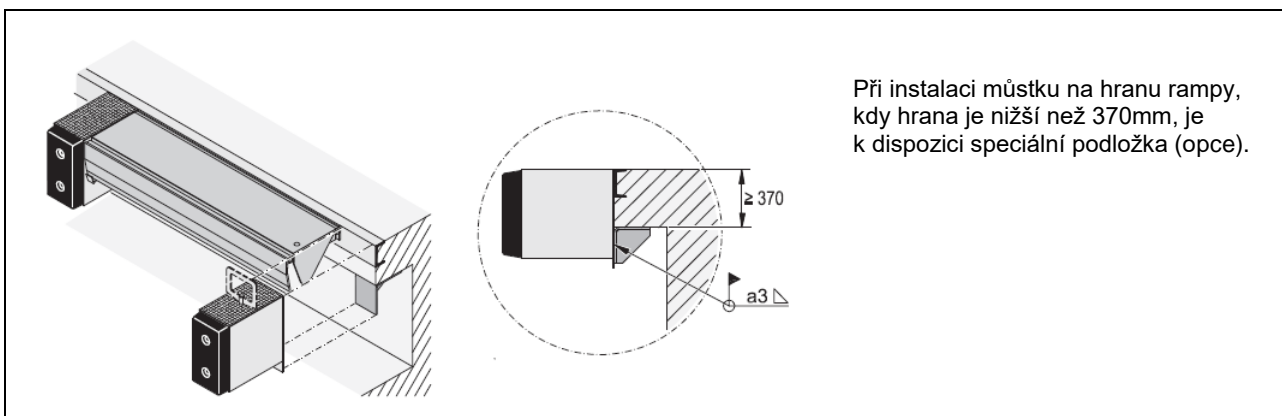

Montáž do šachty

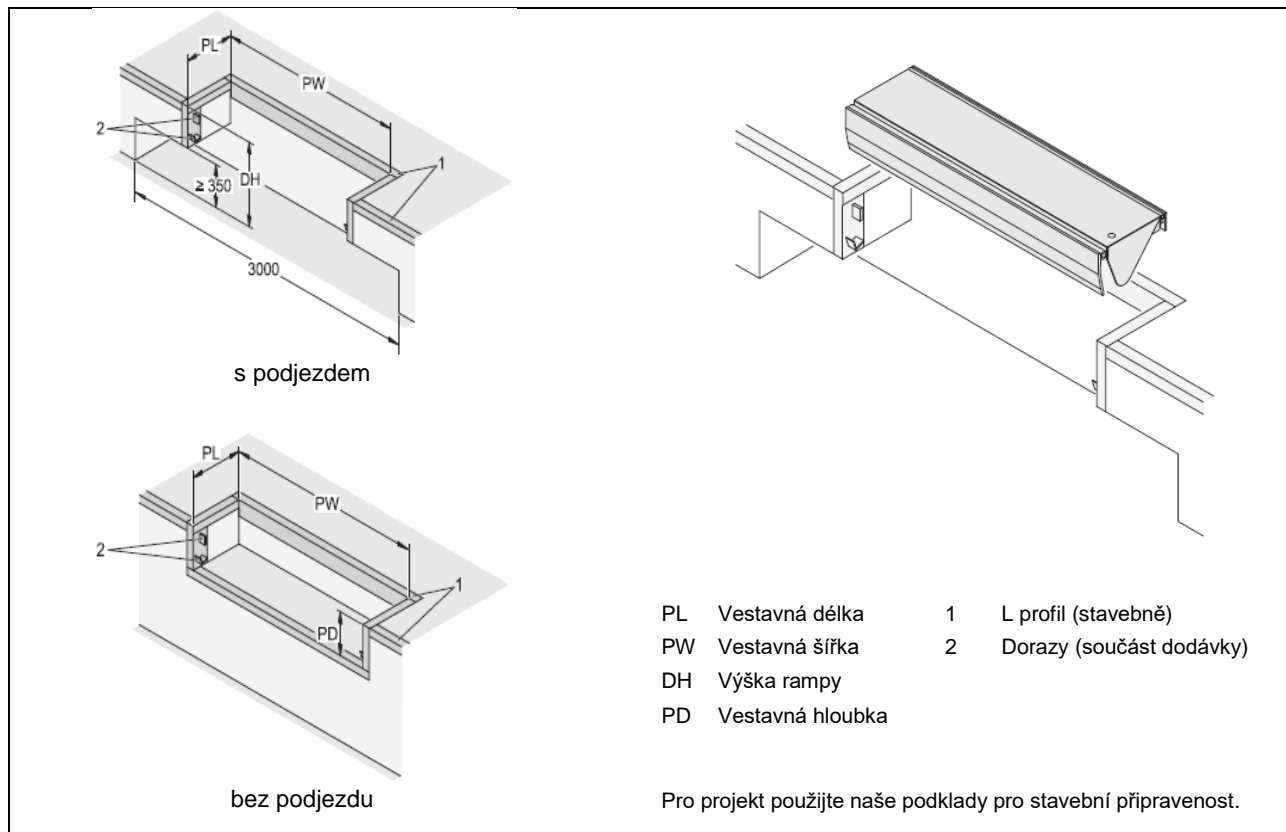

Gumový nárazník – opce

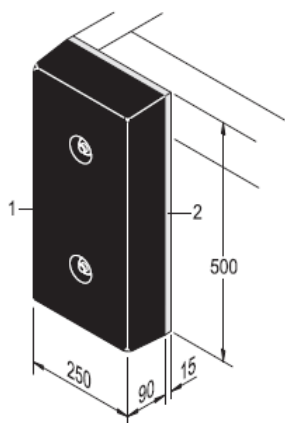

RB Nárazník [vxšxh] = 500x250x90
1 Nárazník 500x250x90

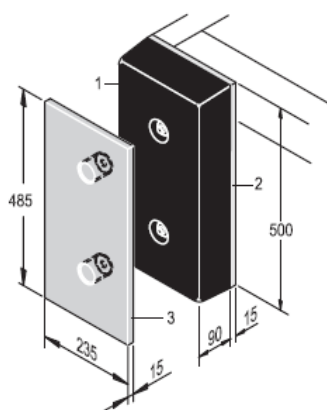

RB: Nárazník [vxšxh] = 500x250x105
1 Nárazník 500x250x90
2 Ochranná deska nárazníku 485x235x15

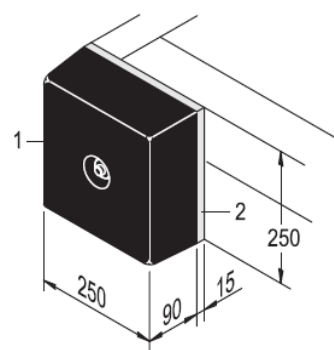

RB/2: Nárazník [vxšxh] = 250x250x90
1 Nárazník 250x250x90